

# BOLLETTINO TECNICO GELOSO

*Dedicato alla registrazione magnetica*

**n. 101**

ESTATE 1966



**REGISTRATORI A NASTRO  
G 541 - G 600**

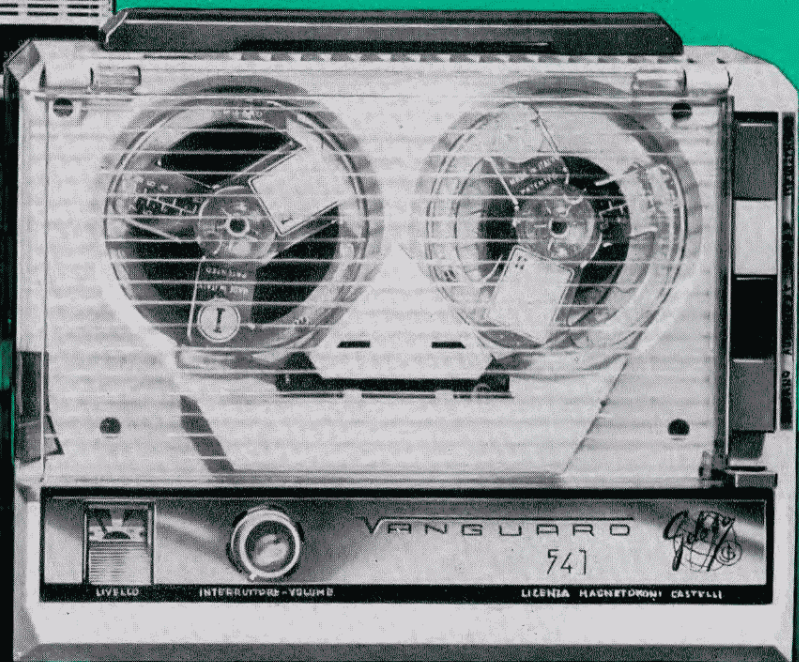

**GELOSO S. p. A. - VIALE BRENTA 29 - MILANO (ITALIA)**

## REGISTRATORE MAGNETICO G 600

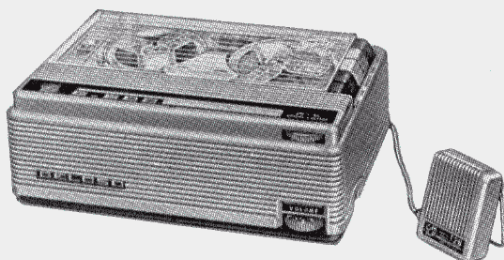

- VELOCITA' DEL NASTRO 4,75 cm/sec
- DURATA DI UNA BOBINA: 1 ORA E 25 MINUTI
- COMANDI A 5 PULSANTI
- OTTIMA FEDELTA' MUSICALE

Il nuovo G 600 raccoglie l'eredità degli ormai famosi registratori G 255 - G 256 - G 257, conosciuti, usati ed apprezzati in tutto il mondo. Il G 600 esalta le loro peculiari virtù:

- robustezza costruttiva • sicurezza di funzionamento
- semplicità d'uso • economia d'acquisto e di esercizio

E' il registratore che per le sue caratteristiche ed il suo prezzo non ha rivali nel mondo. E' il « Vostro » registratore!

Vi durerà anni ed anni senza inconvenienti, sempre efficiente, preciso, prezioso.

Prezzo L. 29.900

## REGISTRATORE A TRANSISTORI G 541 PER ALIMENTAZIONE UNIVERSALE

- FUNZIONA CON:  
PILE INCORPORATE  
ACCUMULATORE AUTO 12 V  
ENERGIA ELETTRICA DI RETE
- VELOCITA' 4,75 cm/sec.
- DURATA DI UNA BOBINA: 1 ORA E 25'
- POSSIBILITA' DI TELECOMANDO

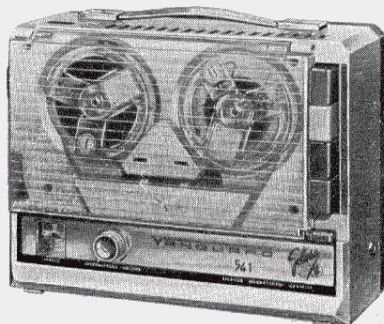

Ecco il compagno ideale, nel lavoro, nelle gite, nelle vacanze. E' il registratore che può seguirVi ovunque, in casa, nella Vostra auto, in qualsiasi luogo Vi troviate. E' piccolo e leggero, cioè facilmente portatile, ma è costruito solidamente per durare a lungo in qualsiasi condizione di uso. Può registrare e riprodurre ottimamente tanto la parola quanto la musica, con alte qualità e potenza di suono. Funziona in qualsiasi posizione, anche a tracolla, ed è possibile comandarlo a distanza, con lo speciale microfono accessorio. E' un registratore semplice, sicuro nel suo funzionamento e versatile nelle sue prestazioni.

Prezzo L. 38.500

# BOLLETTINO TECNICO GELOSO

PUBBLICAZIONE TRIMESTRALE DI RADIOFONIA

TELEVISIONE E SCIENZE AFFINI

DIRETTORE: ING. GIOVANNI GELOSO

DIREZIONE E REDAZIONE:

Viale Brenta, 29 - MILANO (808)

Tel. 56.31.83/4/5/6/7

**n. 101**

ESTATE 1966



Il «Bollettino Tecnico Geloso» viene inviato gratuitamente a chiunque ne faccia richiesta. Questa deve essere accompagnata dalla somma di Lire 200 destinata al rimborso delle spese di iscrizione nello schedario meccanico di spedizione. Il versamento può essere effettuato sul c.c. postale n. 3/18401 intestato alla Soc. p. Azioni Geloso, viale Brenta 29, Milano (808). Il rimborso delle spese di iscrizione deve essere fatto anche per il cambio di indirizzo. Si prega di scrivere nome ed indirizzo chiaramente e d'indicare se il richiedente si interessa alla pubblicazione in veste di tecnico, di amatore o di commerciante. Chi risiede all'estero è dispensato dall'invio della quota d'iscrizione.

Proprietà riservata - Autorizzazione Trib. Milano 8-9-1948, n. 456 Reg. - Dir. Resp. Ing. GIOVANNI GELOSO - Arti Grafiche Vittorio Cardin - C.so Lodi n. 75 - Milano.

## Indice

<b>G 541</b>	pag.
<i>Presentazione</i> .....	2
<i>Caratteristiche tecniche</i> .....	3
<i>Comandi e controlli</i> .....	4
<i>Principali applicazioni</i> .....	8
<i>Accessori</i> .....	9
<i>Note per la manutenzione</i> .....	12
<i>Tabella tensioni</i> .....	14
<i>Schema elettrico e disegni schematici</i> ....	15
 <b>G 600</b>	
<i>Presentazione</i> .....	18
<i>Caratteristiche tecniche</i> .....	19
<i>Comandi e controlli</i> .....	20
<i>Principali applicazioni</i> .....	22
<i>Accessori</i> .....	25
<i>Note per la manutenzione</i> .....	28
<i>Tabella tensioni</i> .....	30
<i>Schema elettrico e disegni schematici</i> ....	31
<i>Tabelle delle parti di ricambio</i> .....	34-35
<i>Centri d'assistenza tecnica Geloso</i> .....	36

# REGISTRATORE MAGNETICO A TRANSISTORI G 541

*Con voi ovunque!*

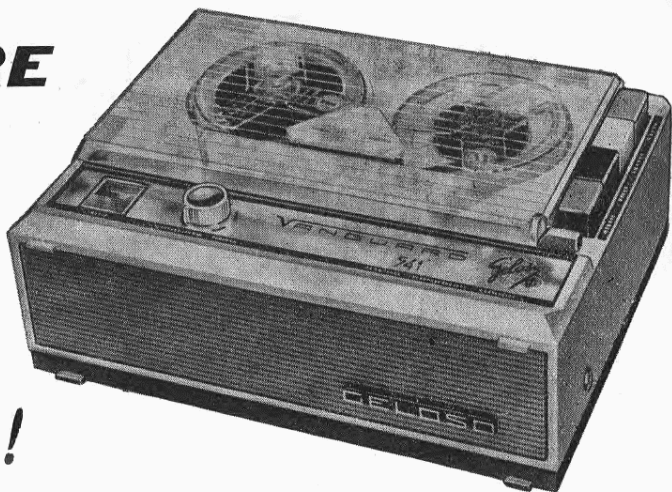

L'importante problema di potere usare il registratore dovunque ed in qualsiasi circostanza ha oggi una brillante soluzione nel G 541 che qui presentiamo.

Si tratta di un registratore a transistori di piccole dimensioni e di peso moderato, eminentemente portatile, che ha tre possibilità di funzionamento:

- con alimentazione da pile incorporate nell'apparecchio, quindi in modo totalmente autonomo;
- con alimentazione da accumulatore a 12 volt, quale ad esempio quello della maggior parte degli autoveicoli in circolazione;
- con alimentazione da energia elettrica di rete-luce (tensione alternata) da 105 a 240 volt, a 50 oppure 60 cicli/secondo.

La commutazione dall'una all'altra forma di alimentazione è automatica e non richiede alcuna operazione sul registratore, salvo il collegamento dei cavi necessari al secondo e terzo caso; in queste ultime condizioni non avviene consumo delle pile, le quali potrebbero addirittura non essere presenti. Le pile usate sono di tipo molto comune, economico e facilmente reperibile ovunque, essendo usate nelle torcie elettriche tascabili cilindriche. Utilizzando razionalmente le varie possibilità di alimentazione e ricorrendo a quella con pile incorporate solo quando non vi è altra alternativa, una stessa serie di pile può durare anche vari mesi.

Sono state conservate nel nuovo apparecchio le altre numerose caratteristiche fonda-

tali tipiche dei registratori Geloso, e cioè:

- comandi a pulsanti colorati, semplicissimi, con indicazione della loro funzione;
- facile controllo, con strumento indicatore a settori colorati, del livello di modulazione in registrazione; lo stesso strumento, poi, durante le operazioni di riavvolgimento e di ascolto, segnala la efficienza delle pile di alimentazione.
- possibilità di controllo in cuffia della registrazione in atto, particolarmente utile quando si operino miscele di più segnali; ascolto riservato delle registrazioni, con disinserimento dell'altoparlante incorporato;
- presa per amplificatore esterno, col quale è possibile riprodurre le registrazioni con alta qualità musicale, con qualsiasi potenza e qualsiasi numero di altoparlanti;
- bobine Geloso brevettate, con scala indicatrice della quantità di nastro, che rendono facilissimo il ritrovamento di una determinata registrazione; le bobine sono ad agganciamento automatico del nastro nella bobina vuota, semplificando le operazioni di caricamento e di inversione delle bobine;
- carter trasparente copribobine, che protegge il nastro e le testine magnetiche dalla polvere e dagli agenti atmosferici;
- possibilità di applicazione di una vastissima gamma di economici accessori, per mezzo dei quali il registratore acquista una grande flessibilità d'impiego per gli scopi più svariati, dallo studio allo sva-

# Funziona:

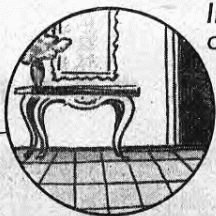

IN CASA  
CON CORRENTE ALTERNATA

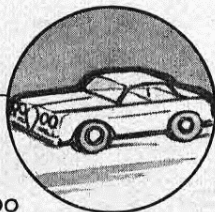

IN MACCHINA  
CON BATTERIA DI BORDO

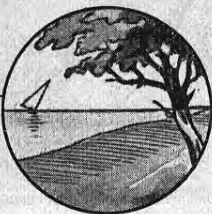

ALL'APERTO  
CON PILE INCORPORATE

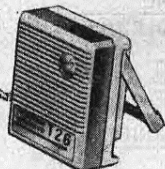

go, dall'uso professionale a quello di piacevole « hobby ».

Il nuovo G 541 può funzionare in qualsiasi posizione: è fornibile una cinghia a spalla per portarlo a tracolla, e nulla è stato trascurato per agevolarne al massimo la portabilità; perfino la borsa custodia è stata conce-

pita in modo che sia possibile effettuare registrazioni senza estrarne l'apparecchio. E' possibile comandare a distanza la partenza e l'arresto del nastro in registrazione, azionando l'interruttore situato sullo speciale microfono T 56 con telecomando, fornibile come accessorio.

## G 541 - CARATTERISTICHE TECNICHE

- Velocità del nastro:** ..... 4,75 cm/sec.  
**Bobine impiegate:** Ø mm 84 (Cat. N. 102), per 120 m di nastro « LP ».  
**Durata di una bobina:** 42+42 minuti, utilizzando le due piste.  
**Registrazione:** ..... su doppia traccia  
**Risposta alle frequenze:** ..... da 80 a 6500 Hz  
**Rapporto segnale/disturbo:** ..... 48 dB  
**Potenza:** ..... 0,8 Watt  
**Fluttuazione complessiva:** ..... inferiore a 0,5 %  
**Cancellazione:** ..... -60 dB  
**Microfono:** ..... dinamico, tipo T 16, a corredo  
**Ingresso:** per microfono o per miscelatore esterno N. 9207, a due canali (0,5 mV su 4.000 ohm).  
**Uscita:** per cuffia piezo tipo C 38 (monitor registrazione) o per amplificatore esterno 2,5 volt su 100 Kohm.  
**Controllo livello registrazione:** con strumento di misura ad indice, o con cuffia.  
**Controllo efficienza delle pile di alimentazione:** con lo stesso strumento di misura, quando il registratore lavora in posizione « audizione » o « riavvolgimento ».  
**Comandi:** 4 pulsanti (registrazione, fermo, riavvolgimento, ascolto) - leva avanti veloce - interruttore-volume.  
**Telecomandi:** da microfono T 56 (fornibile come accessorio), col quale è possibile (con interruttore a levetta) comandare la partenza e l'arresto del nastro.  
**Alimentazione:**  
— con pile incorporate (8 elementi da 1,5 V, Ø mm 26, lung. mm 50) a 12 volt.  
— con accumulatore esterno 12 volt. Usare cavetto N. 60086.  
— con tensione alternata di rete 50÷60 Hertz, da

105 a 240 volt, con commutazione automatica rete-pile e viceversa.

**Consumi:** con pile od accumulatore circa 1 watt; con tensione alternata di rete circa 3 watt.

**Dimensioni:** cm 26 x 21 x 11,5.

**Peso netto:** con pile e bobine kg 3,1.

**Maniglia per il trasporto:** sul lato posteriore del mobile.

**Forniti a corredo:** 1 bobina N. 102/LP con 120 m di nastro, 1 bobina N. 102 vuota, microfono T 16 e cavetto per alimentazione dalla rete.

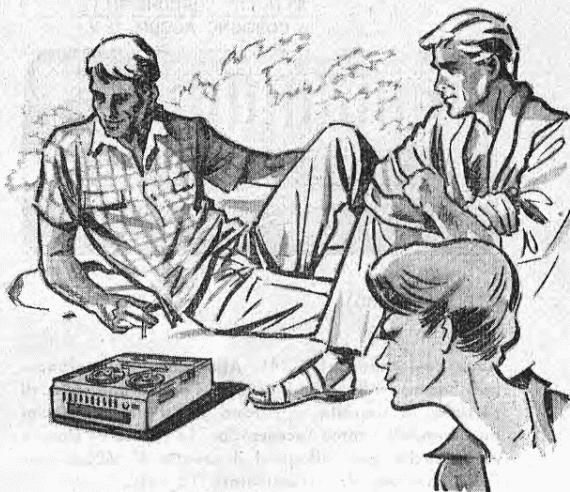

# COMANDI E CONTROLLI DEL G 541

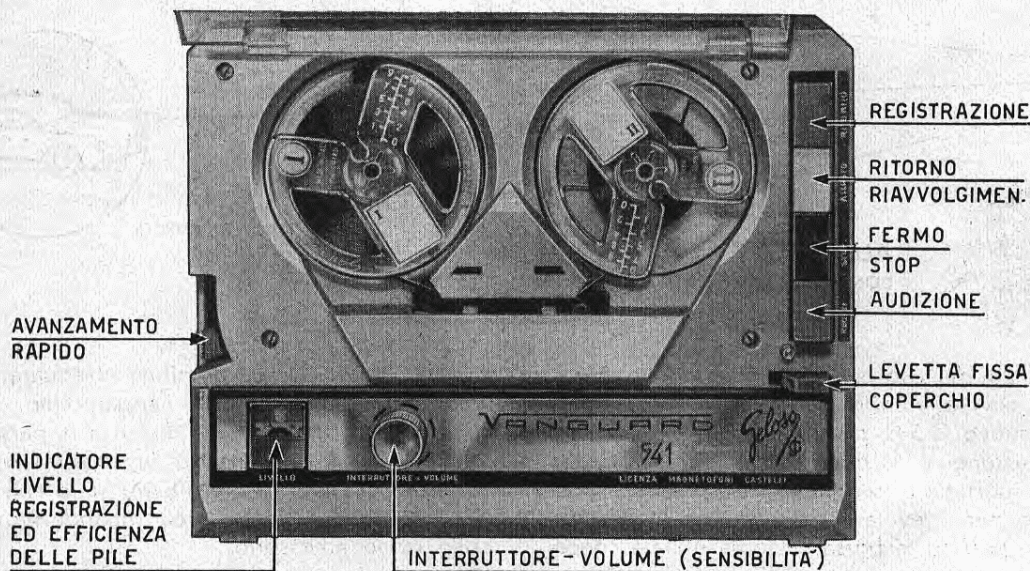

## VISTA POSTERIORE - ATTACCHI E PRESE

**MICROFONO** - Deve essere usato il microfono T 16 di corredo, oppure uno dei seguenti:

M 17 - Omnidirezionale, a collare («Lavalier») (da usare con raccordo N. 350).

M 70 - Unidirezionale («a cardioide») a stilo (da usare con cavo N. 389/5).

T 56 - Come il T 16, ma con interruttore di telecomando per la partenza e l'arresto del nastro.

**CUFFIA - AMPLIF. ESTERNO** - A questa presa può essere collegata, in fase di registrazione, una cuffia C 38 oppure C 39 per il controllo (monitor) di quanto viene registrato. In fase di audizione (riascolto) è possibile con la stessa cuffia l'ascolto riservato, perchè l'inserzione dello spinotto della cuffia disinserisce l'altoparlante del registratore. La presa «Cuffia-Amplificatore» può anche essere collegata, con un cavetto N. 362 o N. 9084 alla presa «Fono» di un radiorecettore od amplificatore, allo scopo di riprodurre le registrazioni con maggiore potenza e qualità.

ATTACCO CORDONE RETE  
o CORDONE ACCUM. 12 V.

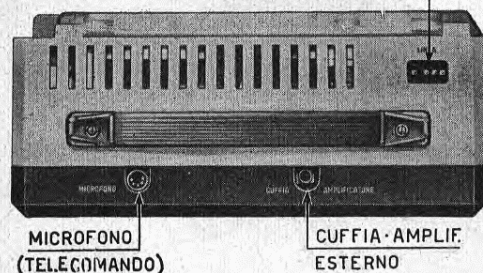

Vista posteriore del G 541. Alla presa «Microfono» può essere collegato, invece del microfono T 16 di corredo, lo speciale microfono T 56, con telecomando, fornibile come accessorio. La presa «Linea» serve anche per collegarvi il cavetto N. 60086 per l'alimentazione da accumulatore 12 volt.

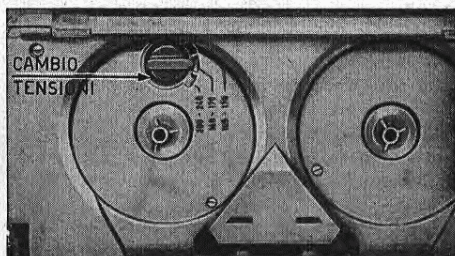

Il cambio tensioni si trova sotto la bobina sinistra: sfilare la spina rossa e reinserirla in corrispondenza della tensione disponibile.

**ATTENZIONE.** Prima di collegare il cavetto di alimentazione alla rete-luce controllare la regolazione del cambiotensioni.

# ALIMENTAZIONE DEL G 541

## FUNZIONAMENTO AUTONOMO CON PILE INCORPORATE

Il registratore viene fornito di norma con le pile già installate; in tal caso esso è pronto per funzionare; si vedano le istruzioni a pagina seguente. Per l'installazione delle pile si veda a pag. 8.

**INDICATORE DELL'EFFICIENZA DELLE PILE** - Quando il registratore è in funzione, a tasto verde abbassato, lo strumento di misura vicino al controllo di volume indica se le pile sono regolarmente cariche e quando debbono essere sostituite.

Indice nel settore rosso = Pile normalmente efficienti

Indice nel settore giallo = Pile da sostituire

Indice nel settore verde = Pile completamente scariche

Non lasciare nel registratore le pile completamente scariche; per la sostituzione si veda pag. 8.

CONSIGLIAMO PER OTTENERE LA MAGGIORE DURATA DELLE PILE DI FARE USO, QUANDO E' POSSIBILE DISPORNE, DELLE ALTRE FORME DI ALIMENTAZIONE (ACCUMULATORE 12 VOLT IN AUTO, ENERGIA ELETTRICA DI RETE IN CASA) RICORRENDO AL FUNZIONAMENTO A PILE SOLO QUANDO NESSUNA ALTRA FORMA DI ALIMENTAZIONE E' DISPONIBILE.

## FUNZIONAMENTO CON ACCUMULATORE 12 VOLT ESTERNO

Quando sia disponibile la tensione continua a 12 volt di un accumulatore (ad es. in auto o su imbarcazioni) è possibile alimentare con essa il G 541, evitando così il consumo delle pile interne al registratore. Occorre provvedersi del cavetto Geloso N. 60086, innestare la spina di esso nella presa posta sul dietro del G 541, e collegare i due fili del cavetto ai poli dell'accumulatore, **il filo nero al polo negativo, il filo rosso al polo positivo.**

**ATTENZIONE! IL COLLEGAMENTO ERRATO ALL'ACCUMULATORE DEL CAVETTO DI ALIMENTAZIONE PUO' PRODURRE GRAVI DANNI AL REGISTRATORE.**

Se l'auto è dotata di presa di corrente (posta generalmente sotto il cruscotto) si potrà dotare il cavetto della spina corrispondente, reperibile presso un elettrauto, e collegarlo a questa presa. Se si manifestano crepitii o scariche nel funzionamento del registratore, occorre silenziare con opportuni condensatori e resistenze l'impianto elettrico dell'auto, analogamente a quando vi si installa un autoradio.

## FUNZIONAMENTO CON ENERGIA ELETTRICA DI RETE

E' richiesta una tensione alternata,  $50 \div 60$  cicli/sec., di valore compreso fra 105 e 130 volt, oppure fra 140 e 170 volt, od infine fra 200 e 240 volt. Regolare il cambio tensioni (sfilando, ruotando e reinserendo la piccola spina rossa posta sotto la bobina sinistra) per il valore di tensione disponibile, indi collegare il G 541 alla presa di energia elettrica servendosi del cavetto, fornito a corredo, la cui spina dovrà essere inserita nella presa « Linea » posta sul dietro del registratore. Tale presa è a polarità obbligata: se la spina del cavetto non entra nella presa con facilità, non forzarla, ma invertire semplicemente la spina.

**FUSIBILE** - Un fusibile del valore di **0,1 Ampere** è previsto nel circuito del G 541, ed è posto a lato della presa « Linea », nell'interno del registratore. In caso di interruzione di esso, **sostituirlo solo con altro di uguale valore.**

LA COMMUTAZIONE DALL'UNO ALL'ALTRO DI QUESTI TRE TIPI DI ALIMENTAZIONE E' AUTOMATICA E PUO' ESSERE FATTA ANCHE CON IL REGISTRATORE IN FUNZIONE.

**NOTA IMPORTANTE** - Come già si è detto, **quando il tasto nero è abbassato** il registratore è totalmente disinserito e **non consuma corrente**; pertanto, essendo il registratore a transistori, non è stata ritenuta necessaria l'applicazione di alcuna lampadina di spia accensione.

## COME SI USA IL G 541

Premere il tasto nero (stop, fermo). Ruotare verso destra il bottone « Interruttore-Volume ». In queste condizioni il registratore può essere lasciato anche in permanenza (dato che non assorbe corrente) ed è sempre pronto ad entrare immediatamente in funzione.

### CARICAMENTO DEL NASTRO

Spostare verso il dietro la levetta laterale rossa « Avanti veloce », che produce il sollevamento dei pattini premi-nastro delle testine magnetiche.

Porre sul piattello portabobine sinistro una bobina di nastro, svolgerne circa 20 cm, farlo passare nella fessura delle testine e lasciarne cadere l'estremità nella bobina di destra, vuota. Riportare in avanti la levetta laterale rossa « Avanti veloce ».

Usando bobine originali Geloso Cat. N. 102 l'agganciamento del nastro nella bobina vuota è automatico ed avviene dopo qualche istante che il nastro è in moto.

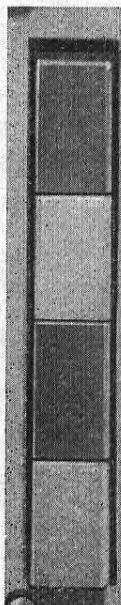

### FUNZIONI DEI TASTI

**ROSSO**  
REGISTRAZ.

**GIALLO**  
RIAVVOLGIM.

**NERO**  
FERMO

**VERDE**  
AUDIZIONE

### PER REGISTRARE

- Inserire a fondo la spina del microfono (o dell'accoppiatore, vedi accessori pag. 8) nella presa « Microfono », situata posteriormente;
- premere il tasto rosso (« Registrazione »);
- regolare il controllo « Volume » in modo che, durante la registrazione, l'indice dello strumento oscilli normalmente nel settore verde e, nei passaggi più forti, **non oltrepassi il settore giallo**. Terminata la registrazione, lasciare compiere un intero giro alle bobine, indi premere il tasto nero.

### PER RIASCOLTARE (AUDIZIONE)

- Premere il tasto giallo per riportare il nastro al punto ove inizia la registrazione che si desidera riascoltare (potrà a questo scopo essere utile aver preso nota dell'indicazione della scala numerata stampata sulla bobina sinistra);
- premere il tasto verde e regolare opportunamente il controllo « Volume ».

### PROTEZIONE CONTRO ERRATE MANOVRE

Premendo il tasto rosso (registrazione) il nastro non parte se non è stato inserito nella presa « Microfono » lo spinotto del microfono o di uno degli accoppiatori illustrati più avanti.

In tal modo, quando il registratore viene usato per la **sola riascoltazione** di bobine registrate in precedenza (e perciò il microfono non si trova collegato all'apparecchio), se per errore viene premuto il tasto rosso il nastro non viene cancellato, rovinando la registrazione.

### UTILIZZAZIONE DELLA SECONDA TRACCIA DEL NASTRO

Terminata la registrazione dell'intera bobina (e cioè quando tutto il nastro si è trasferito dalla bobina sinistra a quella destra) si potrà usufruire di un ulteriore uguale tempo di registrazione invertendo fra loro le due bobine; la registrazione infatti avviene, volta per volta, su metà dell'intera altezza del nastro.

Per effettuare rapidamente l'operazione di inversione delle bobine si consiglia di:

- spostare verso l'indietro la levetta rossa di sinistra (avanti rapido);
- scambiare di posto fra loro, rovesciandole, le due bobine;
- svolgere 20 cm circa di nastro, farlo passare nella fessura delle testine e lasciarne cadere l'estremità nella bobina vuota;
- riportare avanti la levetta rossa di sinistra. L'agganciamento del nastro è automatico ed avviene dopo qualche secondo.

Lo scambio delle bobine può essere effettuato anche con il registratore in moto, senza toccare i pulsanti; dopo qualche prova l'operazione può essere compiuta in pochi secondi.

### CANCELLAZIONE DELLA REGISTRAZIONE

Effettuando una nuova registrazione, la cancellazione di una eventuale precedente avviene automaticamente. Se si desidera cancellare una registrazione senza effettuarne una nuova, basta fare scorrere il nastro nel registratore col pulsante rosso di registrazione abbassato, ma mantenendo a zero (ruotato tutto a sinistra) il **bottone « Volume »**.



## TELECOMANDO

E' possibile, impiegando il microfono T 56 fornibile come accessorio, comandare dal microfono stesso, senza toccare il registratore, la partenza e l'arresto del nastro in registrazione.



Questo consente un uso molto comodo e pratico del registratore ad es. nelle interviste volanti, oppure in tutti i casi in cui l'apparecchio viene portato a tracolla (vedi sotto: Trasporto del G 541).

Per mettere in funzione il telecomando operare come segue:

- porre su « NO » la levetta sul microfono T 56, ed inserire la spina del suo cavo nella presa « Microfono » del registratore.
- ruotare verso destra il comando « Interruttore-Volume » fino alla posizione usata abitualmente per registrare e premere il tasto rosso (« Registrazione »), dopo avere naturalmente caricato una bobina di nastro;
- al momento di iniziare la registrazione spostare su « SI » la levetta sul microfono;
- terminata la registrazione porre nuovamente su « NO » la levetta.

Prima di staccare il cavo del microfono T 56, premere il tasto nero del registratore.

## TRASPORTO A SPALLA DEL REGISTRATORE

Il G 541 è dotato di maniglia retrattile sul lato posteriore e può essere trasportato, anche in funzione, in qualsiasi posizione.

EVITARE MOVIMENTI BRUSCHI E VIOLENTI AL REGISTRATORE IN FUNZIONE.

E' fornibile come accessorio la cinghia Cat. N. 81.157, per il trasporto a spalla o a tracolla del registratore. La cinghia (vedi: Accessori) è dotata di due bottoni con vite per il suo fissaggio alle borchie metalliche situate sui due fianchi del registratore.



Interviste col G 541



Telecomando  
del G 541.

Per una maggiore protezione del registratore si consiglia la borsa custodia N. 9124, con cinghia a spalla regolabile e tasca per riporvi bobine di nastro, cavi e microfono. La borsa è stata studiata in modo da consentire di registrare (usando il microfono T 56, vedi sopra) senza estrarne il registratore e senza toccarlo.

A questo scopo procedere come segue:

- preparare sul registratore una bobina di nastro, ruotare il comando « Volume » nella posizione abitualmente usata per registrare e premere il tasto rosso (« Registrazione »);
- mettere il registratore nella borsa-custodia, con la maniglia in alto;
- chiudere la borsa e inserire attraverso il foro in alto la spina del microfono T 56 (fare attenzione che la levetta sul microfono sia in posizione « NO »).

L'apparato è pronto per registrare: per iniziare spostare la levetta del microfono in posizione « SI »; alla fine della registrazione riportarla su « NO ». Il massimo tempo di registrazione continuata è di 42 minuti circa, usando le bobine di nastro Geloso; terminato questo tempo, invertendo fra loro le bobine si avrà a disposizione un ulteriore uguale tempo di registrazione.

# PRINCIPALI APPLICAZIONI DEL G 541

Col G 541 sono possibili le stesse applicazioni illustrate a pag. 22 e seguenti per il G 600, con poche eccezioni. Sono però diversi gli accoppiatori da usare, perchè essendo il G 600 un apparecchio a valvole ed il G 541 a transistori, le sensibilità d'ingresso sono molto diverse e gli accoppiatori adatti per il G 600 fornirebbero al G 541 un segnale di ampiezza eccessiva. Valgono quindi le norme generali riportate a pag. 22 e seguenti, con queste modifiche:



Interviste dovunque, col G 541.

## REGISTRAZIONE DI MUSICA E CANTO

Usare il microfono T 16 di corredo.

## REGISTRAZIONE DI PROGRAMMI RADIO O TV-suono

Usare l'accoppiatore N. 9205, che deve essere collegato ai fili dell'altoparlante dell'apparecchio dal quale si vuole derivare il segnale da registrare.

Coi televisori Gelsono provvisti di presa per registrare si usi l'accoppiatore N. 9204.

## REGISTRAZIONE DA DISCHI FONOGRAFICI

L'accoppiatore N. 9201 è adatto per il diretto collegamento della testina pick-up del complesso fono al G 541. Usando invece una fonovaligetta prelevare il segnale dall'altoparlante di essa con un accoppiatore N. 9205.

## REGISTRAZIONE DA TELEFONO

Usare l'accoppiatore N. 9202. Determinare per tentativi la posizione migliore sull'apparecchio telefonico, togliere la carta di protezione che ricopre il nastro adesivo ed applicare l'accoppiatore al telefono con leggera pressione.

## MISCELAZIONE

Usare il miscelatore a due ingressi N. 9207 e gli accoppiatori adatti per il G 541.

## ASCOLTO IN CUFFIA

Al G 541 può essere collegata una cuffia C 38 o C 39 (bi- o monoauricolare) per il controllo delle registrazioni durante la loro effettuazione. La cuffia funziona anche in riascolto, con l'automatica disinserzione dell'altoparlante. Non è previsto il funzionamento con l'altoparlante esterno.

## ASCOLTO CON AMPLIFICATORE DI POTENZA

Servirsi di un cavetto N. 362, oppure N. 9084 (vedi Accessori), a seconda del tipo di presa fono dell'amplificatore al quale si vuole collegare il G 541.

Nelle installazioni su auto, ove tanto il registratore quanto l'amplificatore sono collegati all'accumulatore della vettura, è necessario usare per il collegamento, invece del cavetto N. 362, l'accoppiatore a trasformatore-separatore N. 348.

## COPIE O RIVERSAMENTI DI REGISTRAZIONI

Dal G 541 ad un altro registratore a transistori: cavetto N. 362 (alla presa « Amplificatore » del G 541) più accoppiatore N. 9171 (alla presa « microfono » del secondo registratore).

Dal G 541 ad un altro registratore a valvole: cavetto N. 362 più accoppiatore N. 9081 (idem). Da qualsiasi registratore al G 541: accoppiatore N. 9205 (tra l'altoparlante del registratore e la presa « microfono » del G 541).



Le musiche preferite in qualsiasi luogo.

## USO SU AUTOMEZZI, IMBARCAZIONI, ecc.

Se dotati di impianto elettrico a 12 volt cc, usare il cavo N. 60086. In caso contrario usare il G 541 in modo autonomo, con le pile incorporate.

## SCAMBIO DELLE BOBINE CON ALTRI REGISTRATORI

Vale quanto scritto a pag. 24 riguardo al G 600.

## ACCESSORI PRINCIPALI DA USARE COL G 541

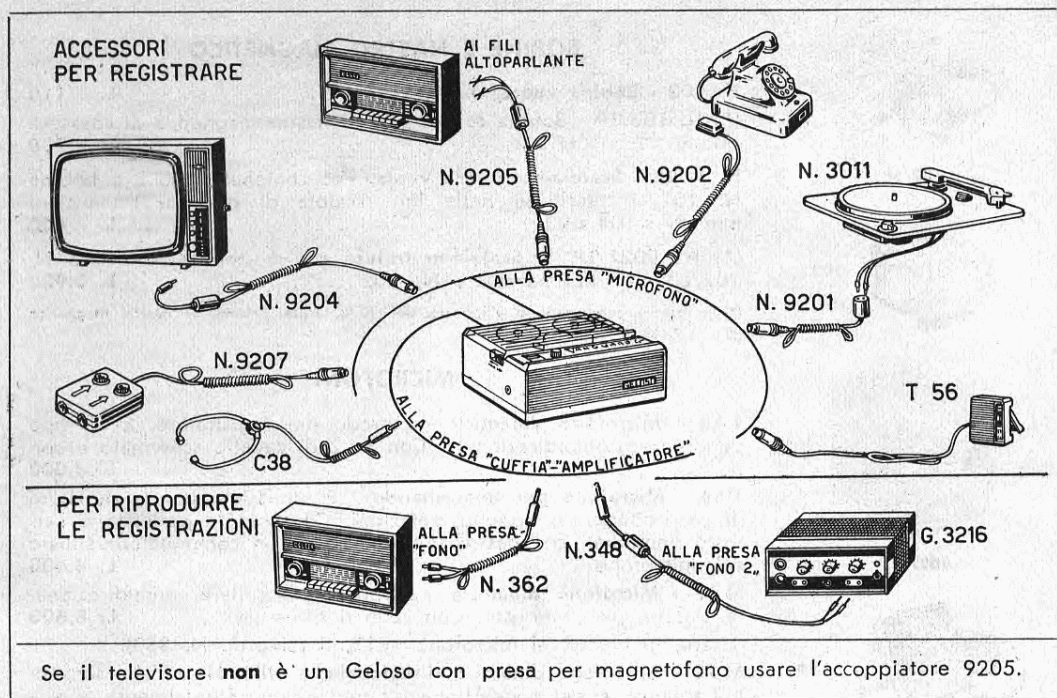

### SOSTITUZIONE DELLE PILE

Sono necessarie otto pile cilindriche da 1,5 volt diametro mm 25, lunghezza mm 50. La Geloso, onde mettere a disposizione di chiunque pile di sicura freschezza e lunga autonomia, pone in vendita attraverso tutti i suoi Centri di Assistenza Tecnica (vedasi ultima pagina) e presso tutti i migliori rivenditori un pacchetto di 8 pile (singolarmente sigillate e racchiuse in un contenitore di sicurezza) allo stesso prezzo delle normali pile del mercato, denominandolo « 8P25 » (vedere accessori).

Per la sostituzione delle pile operare come segue:

- rovesciare il registratore col fondo verso l'alto;
- ruotare il nottolino rosso che fissa la piccola placchetta quadrata e toglierla;
- togliere da ciascuno dei due compartimenti le quattro pile ivi contenute;
- inserire successivamente in ogni sezione del contenitore quattro pile, facendo attenzione che in una sezione le pile vanno inserite in senso inverso dell'altra, come è indicato nel contenitore stesso;
- l'ultima pila di ciascuna sezione deve essere inserita a pressione, facendo scorrere le altre nell'interno. Rimettere al suo posto la placchetta e bloccarla ruotando il nottolino rosso.

Verificare la buona esecuzione di queste operazioni ponendo il registratore in « Audizione » e controllando che l'indice dello strumento di misura si trovi quasi a fondo scala del settore rosso.

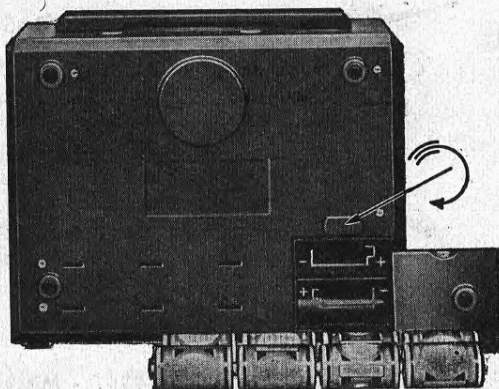

# ACCESSORI PER IL REGISTRATORE G 541

## BOBINE E NASTRO MAGNETICO

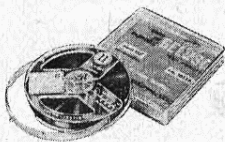

102/LP

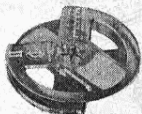

102

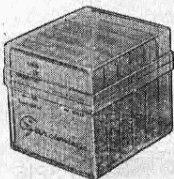

9027/LP



T 16

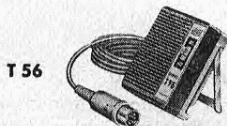

T 56

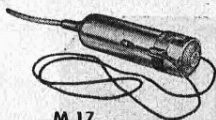

M 17

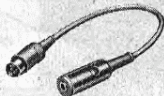

N. 350



N. 9207

**N. 102 - Bobina vuota**, diametro mm 84 . . . . . L. 110

(\* **N. 102/LP - Bobina con m 120 di nastro magnetico** di spessore ridotto (tipo « LP ») . . . . . L. 700

**N. 9024 - Scatola-nastroteca vuota**. Può contenere fino a 6 bobine N. 102/LP racchiuse nella loro scatola di plastica. Dimensioni mm 97 x 104 x 93 . . . . . L. 400

(\* **N. 9027/LP - Scatola-nastroteca con 5 bobine di nastro N. 102/LP e 1 bobina vuota N. 102** . . . . . L. 3.900

(\* I prezzi comprendono l'imposta del 10 % sulle bobine di nastro magnetico (D.L. 1-7-1961).

## MICROFONI

**T 16 - Microfono dinamico** a corredo del registratore. E' di tipo panoramico, omnidirezionale. Con m 2 di cavetto schermato e spina . . . . . L. 4.000

**T 56 - Microfono per telecomando** - E' utilissimo per la dettatura di corrispondenza, appunti, relazioni. Consente la partenza e l'arresto immediati del nastro, per mezzo di un commutatore situato sul microfono . . . . . L. 4.400

**M 17 - Microfono dinamico « Lavalier »**, a collare, omnidirezionale. Adatto per interviste. Con cavo e spina jack . . . . . L. 8.800

(Usare, in unione al microfono M 17, il raccordo N. 350).

**M 70 - Microfono dinamico direzionale, a stilo**. Ha un'alta sensibilità solamente per i suoni che gli pervengono frontalmente e pertanto attenua fortemente quelli di provenienza laterale o posteriore. Attenua così l'effetto delle riflessioni ambientali (riverberazione) e consente una maggiore distanza tra microfono e sorgente sonora. Senza cavo . . . . . L. 8.000

**N. 389/5 - Cavo per microfono M 70**, con spina . . . . . L. 1.350

**N. 350 - Raccordo per usare col G 541 il microfono M 17 e qualsiasi altro accessorio previsto per il G 540 e munito di spina-jack N. 9008**. Lunghezza cm 20 . . . . . L. 735

## BASI E PROLUNGHE PER MICROFONI

**B 76 - Base da tavolo per microfono a stilo M 70** . . . . . L. 700

**B 82 - Base da tavolo ad altezza regolabile per microfono M 70** (esige l'uso del supporto tipo S/101) . . . . . L. 4.600

**B 92 - Base da pavimento, ad altezza regolabile, per microfono M 70** - (esige l'uso del supporto tipo S/101) . . . . . L. 5.670

**S 101 - Supporto ad innesto rapido del microfono**, per microfono M 70 (da usare con le basi B 82 e B 92) . . . . . L. 650

Per supporti flessibili ed altre basi, vedasi pag. 90 del Bollettino Tecnico N. 99-A, gratuito a richiesta.

## MISCELATORE

**N. 9207 - Miscelatore a due canali, a bassa impedenza**. Consente il collegamento al registratore di due microfoni, oppure di un microfono e di un pick-up fono, o di un radoricevitore, ecc. mediante il loro relativo accoppiatore, dando la possibilità di regolare indipendentemente i due canali d'entrata. E' dotato di spina e prese pentapolari, per l'uso in unione al microfono di dotazione e ad uno degli accoppiatori, descritti a pagina seguente . . . . . L. 3.000

## ACCOPIATORI E CORDONI

Per registrare:

**N. 9201 - Accoppiatore per pick-up fonografico piezoelettrico.** Serve per registrare prelevando il segnale direttamente dal pick-up dei complessi fonografici Geloso N. 3011 oppure N. 3004 L. 1.300

**N. 9202 - Accoppiatore per telefono.** E' ad induzione e serve per registrare le conversazioni telefoniche senza manomettere l'apparecchio telefonico. Con spina L. 1.500

**N. 9204 - Accoppiatore per i nuovi televisori Geloso** L. 1.050

**N. 9205 - Accoppiatore universale per radio,** televisori, fonovalige. Serve per derivare direttamente dai circuiti d'uscita di detti apparecchi il segnale da registrare, e cioè dalla bobina mobile dei loro altoparlanti o dal secondario del trasformatore d'uscita L. 1.050

Per riprodurre:

**N. 348 - Accoppiatore per il collegamento del G 541 ad un amplificatore a transistori,** quando gli apparecchi sono collegati ad accumulatore (ad es. in auto) L. 3.300

**N. 362 - Cordone per il collegamento di un amplificatore esterno.** Dal G 541 all'entrata fono di un amplificatore L. 735

**N. 9084 - Cordone per il collegamento di un amplificatore esterno ad attacco coassiale:** munito di spina coassiale a « clip » e di spinotto N. 9008 L. 735

**N. 3097 - Mobile diffusore con amplificatore e altoparlanti, ad Alta Fedeltà.** E' dotato di un vano, che può contenere il G 541, con coperchio chiudibile. Comprende un amplificatore Alta Fedeltà, a transistori, della potenza di 10 watt, con controlli di volume e di toni alti e bassi. L'amplificatore alimenta due altoparlanti selezionati, contenuti in speciale camera acustica imbottita, per la riproduzione di tutte le frequenze fra 40 e 15.000 Hz. E' prevista una presa per complesso fonografico L. 78.000

**N. 9088 - Cavetto per il collegamento del G 541 al mobile diffusore N. 3097** L. 735

**N. 60086 - Cavo di collegamento tra il G 541 e un accumulatore 12 Volt.** Lunghezza m 3. Con spina L. 735

## P I L E

**8P25 - Scatoletta con 8 pile** tipo P25, appositamente studiate per il registratore G 541 (diametro pile mm 25, lunghezza 50 mm) L. 900

## CUFFIE - ALTOPARLANTI

**C 38 - Cuffia binauricolare piezoelettrica** (ad alta impedenza). Serve per il controllo delle registrazioni durante la loro effettuazione. E' particolarmente utile quando si vogliono effettuare miscelazioni da diverse fonti sonore (con miscelatore N. 9207), dosando opportunamente i rispettivi livelli sonori. In audizione consente l'ascolto singolo riservato, con disinserzione dell'altoparlante del registratore. Con spina-jack 9008 L. 2.800

**C 39 - Cuffia monoauricolare piezoelettrica.** Ha gli stessi impieghi della precedente. Consente l'audizione con un solo orecchio. Con spina-jack 9008 L. 1.500

## CINGHIA A SPALLA E BORSA CUSTODIA

**N. 81.157 - Cinghia a spalla,** con viti di fissaggio, per il trasporto del registratore G 541 L. 900

**N. 9124 - Borsa protettiva floscia,** con cerniere lampo e tasca per bobine di scorta L.3.800

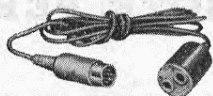

N. 9201



N. 9202



N. 9205

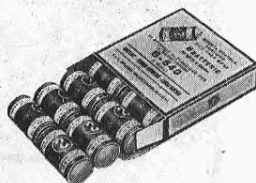

8P25

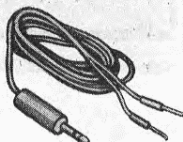

N. 362

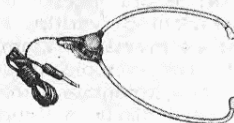

C 38



N. 81.157



N. 9124

# NOTE PER LA MANUTENZIONE DEL G 541

## SMONTAGGIO DEL MOBILE

Per togliere il mobile del registratore occorre innanzitutto sfilare tutti i cordoni eventualmente ad esso collegati, togliere le bobine, la spina cambiotensioni rossa, la manopola volume; indi svitare le viti situate superiormente (figura 1). Sollevare la parte superiore mobile avendo cura di mettere il bottone « avanti rapido » in posizione indicata dalla freccia.

Per separare il mobile « parte superiore » dall'altoparlante è sufficiente allentare i dadi delle alette poste ai lati (figura 2).

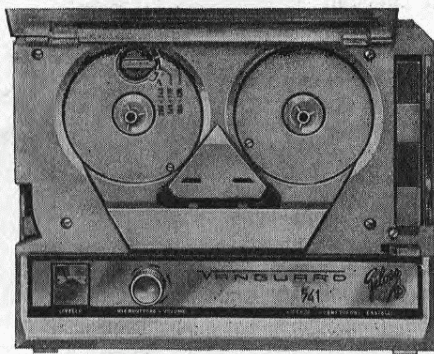

Fig. 1

Con questa operazione la parte meccanica del G 541 è ora accessibile per le più normali operazioni di verifica e manutenzione; qualora sia necessario esaminare il circuito stampato (ad esempio per la rilevazione delle tensioni), smontare il fondo togliendo le quattro viti indicate in figura 3.

Se infine si richiede uno smontaggio più completo, per accedere al motore ed ai componenti la parte elettronica, togliere le due viti fissanti la parte inferiore della tastiera e quella posta nella parte posteriore (figura 4). Nel caso necessitasse controllare il complesso meccanico in movimento « senza amplificatore » è sufficiente alimentarlo alla tensione di rete (predisponendo il cambiotensioni nella giusta posizione).

**Attenzione:** L'altoparlante di questo apparecchio ha una impedenza di 18 ohm.

## NOTE DI SERVIZIO SULLA PARTE MECCANICA

### LUBRIFICAZIONE

La parte meccanica del G 541 non necessita di lubrificazione. Tutti gli organi in moto so-

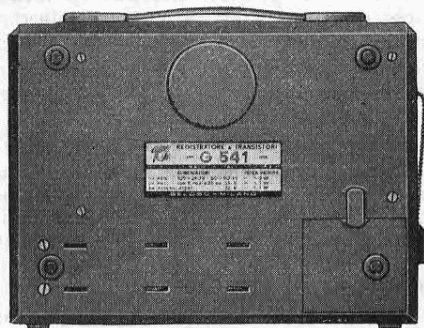

Fig. 2

no provvisti di riserva d'olio sufficiente per anni.

Per garantire la uniformità del moto necessaria per lo svolgimento del nastro in modo uniforme e continuo è bene osservare quanto segue:

- a) Che sulle ruote di gomma non vi sia traccia d'olio ne' di grasso; anche piccole tracce d'olio depositate sui ruotismi ridurrebbero il coefficiente d'attrito, causando slittamenti e variazioni di moto.
- b) Le ruote di gomma che dopo anni di lavoro hanno tendenza a sbriciolarsi oppure che sono imbevute d'olio è bene vengano sostituite.

Nel caso di smontaggio dei ruotismi è necessario, dopo averli ben puliti, ripristinare la lubrificazione.

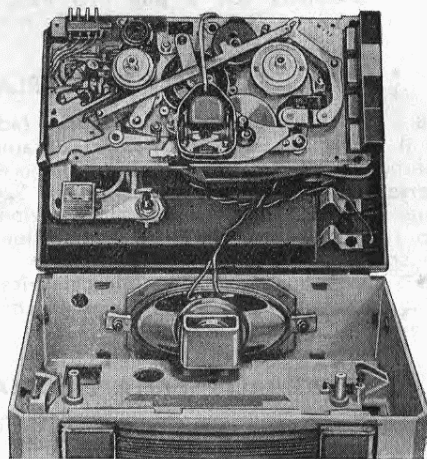

Fig. 3

A questo scopo occorre usare olio fluido per piccoli motori, assorbendo con un panno di cotone l'accesso eventualmente applicato.

### PULIZIE GOMME

Se per una qualunque causa le superfici di contatto delle ruote di gomma si imbrattassero d'olio, occorre ripulirle con uno straccio umettato di etere solforico o di alcole puro (usare uno straccio pulito, evitando un eccesso di liquido detergente).

### PULIZIA TESTINA MAGNETICA

Con l'uso prolungato, la testina magnetica può anche in parte ricoprirsi di residui (polvere, ecc.); occorre pulirla con uno straccio o un pennellino umettati di etere solforico o di alcool. Non usare corpi metallici che potrebbero danneggiarla irreparabilmente, ed evitare ogni eccesso di liquido detergente. Per rendere possibile la pulizia della testina è necessario spostare la levetta rossa laterale che tiene sollevati i pattini.

## NOTE DI SERVIZIO

### SULLA PARTE ELETTRICA

#### ALLINEAMENTO DELLA TESTINA MAGNETICA

La testina è fissata all'apparecchio mediante una vite ed un tirante. Avvitando e svitando la vite, la testina s'inclina verso destra o verso sinistra.

La posizione teoricamente ottima si ha quando la fessura magnetica della testina si trova esattamente a 90° rispetto all'asse del nastro. Questa posizione è tarata in fabbrica. Se per qualunque motivo la testina dovesse essere smontata e tolta, si dovrà poi procedere ad un nuovo allineamento operando come segue.

Assicurarsi anzitutto dello stato dei feltrini e dei pattini in modo che appoggino perfettamente in piano sulle espansioni. Inserire poi nella presa cuffia-amplificatore un misuratore di uscita (voltmetro a valvola, 3 volts fondo scala).

Montare infine sul magnetofono il nastro campione appositamente fornito dalla casa, sul quale è registrato un segnale continuo a 4000 Hz, ruotare il potenziometro del volume verso destra fino a metà corsa e ascoltare la riproduzione.

Si leggerà una certa tensione sul voltmetro che varierà a seconda del senso in cui si girerà la vite destra della testina magnetica. Ruotare a destra o a sinistra detta vite, fino a leggere sul voltmetro la più alta tensione (senza ritoccare il regolatore di volume).

Se non si disponesse di nastro suddetto, impiegare un nastro registrato con musica (pos-

sibilmente ricca di note alte) registrato con un altro magnetofono sicuramente efficiente, ed allineare la testina nel punto in cui la riproduzione musicale è di tonalità più acuta, cioè più ricca di frequenze alte.

**Verifica e regolazione della corrente di polarizzazione delle testine magnetiche.** - La corrente di polarizzazione delle testine viene tarata in fabbrica in sede di collaudo: il suo valore è di 45 mA.

Qualora occorra controllare la taratura, procedere come segue:

— staccare il filo bianco dalla piccola spina della testina magnetica ed inserirvi in serie un amperometro a **termocoppia** della portata di circa 100÷150 mA fondo scala.

— porre il G 541 in posizione « Registrazione »;

— regolare la resistenza semifissa da 68 KΩ indicata nello schema elettrico, a mezzo di un piccolo cacciavite, fino ad ottenere una corrente di 45 mA;

— disinserire il registratore;

— staccare l'amperometro e riconnettere il filo alla spina della testina magnetica.

**IMPORTANTE:** per questa operazione è strettamente necessario impiegare un amperometro a termocoppia, dovendosi misurare una corrente a frequenza di 35 kHz. la misura non è possibile con alcun altro tipo di strumento.

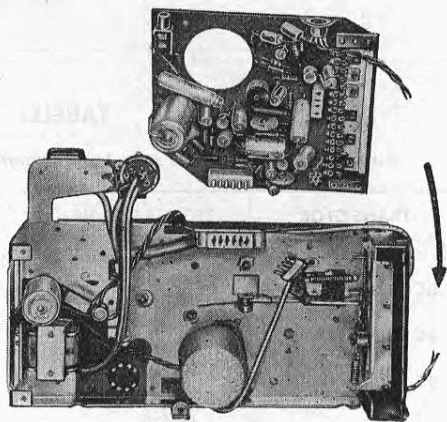

Fig. 4

### FUNZIONI DEI TRANSISTORI

L'amplificatore del registratore G 541 utilizza cinque transistori, quattro di essi NPN contraddistinti « BC 107 o BC 108 (T1, T2, T3), AC 127 (T4) » e un PNP AC 128 (T5).

Quando l'apparecchio è predisposto per registrare (pulsante rosso abbassato) i tre stadi T1, T2, T3 funzionano come amplificatori

con accoppiamento capacitivo, mentre il transistor AC 127 è utilizzato per generare la energia ad alta frequenza (supersonica) per la cancellazione e la base di magnetizzazione; il transistor AC 128 rimane inerte. In questo caso l'attacco « microfono » viene collegato all'entrata dell'amplificatore, la testina magnetica risulta collegata all'uscita del 3° transistor che attraverso un circuito di

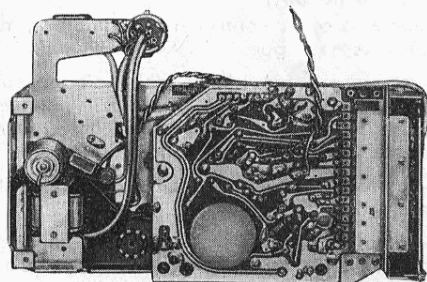

Fig. 5

equalizzazione permette di correggere la risposta alla frequenza del dispositivo nastro testina. E' pure collegato all'uscita di questo transistor un ponte di diodi 1G 27 e resistenze che alimenta lo strumento indicatore del livello di registrazione.

Quando invece il G 541 è predisposto per l'ascolto (tasto audio abbassato) tutti i tran-

sistori funzionano come amplificatori di bassa frequenza, con accoppiamento capacitivo tra primo, secondo e terzo, e con accoppiamento diretto tra il terzo e gli AC 127 e AC 128 che sono utilizzati come amplificatori di potenza funzionanti in controfase (classe B). In questo caso l'entrata dell'amplificatore risulta collegata alla testina magnetica, e l'uscita è accoppiata direttamente all'altoparlante di 18 ohm.

La presa « Cuffia - Amplificatore » viene utilizzata come presa di ascolto (con cuffia piezoelettrica), e come punto di attacco per collegamento ad un amplificatore in posizione audio.

### CIRCUITO ALIMENTAZIONE

L'amplificatore del G 541 viene alimentato attraverso tre circuiti combinati come segue:

- alimentazione per trasformatore con avvolgimento separato e un raddrizzatore al selenio;
- alimentazione dalle pile attraverso transistor AC 128 funzionante come diodo;
- alimentazione con accumulatore 12 V. La massa del registratore è completamente isolata dalla rete elettrica di alimentazione; ciò consente un comodo diretto collegamento dell'apparecchio a qualsiasi circuito d'entrata o di uscita senza dover usare alcun trasformatore separatore di rete.

## TABELLA TENSIONI G 541

Misurate con voltmetro a valvola, regolatore di volume a zero. Alimentazione con 220 V, 50 Hz

TRANSISTOR TIPO	REGISTRAZIONE IN	COLLETTORE BASE VOLT C.C.		EMETTITORE
BC 107/1° stadio	ascolto	2,7	0,7	—
	registrazione	2,5	0,69	—
BC 107/2° stadio	ascolto	3,1	0,65	—
	registrazione	3	0,65	—
BC 107/3° stadio	ascolto	6	0,71	0,04
	registrazione	3,7	0,73	0,047
AC 127	ascolto	12,3	6,2	6,2
	registrazione	11,2	-2,5	—
AC 128	ascolto	—	6	0,62
	registrazione	—	3,7	3,7
<b>TENSIONI AL + DEL RADDRIZZATORE</b>				
RADDRIZZATORE TIPO	REGISTRATORE IN		<b>NOTA</b> - Tutte le tensioni sono misurate rispetto alla massa (telaio del registratore).	
	ascolto	registrazione		
B 30 C 250	12,3 Vcc	11,5 Vcc		





# G 541 - MOBILE

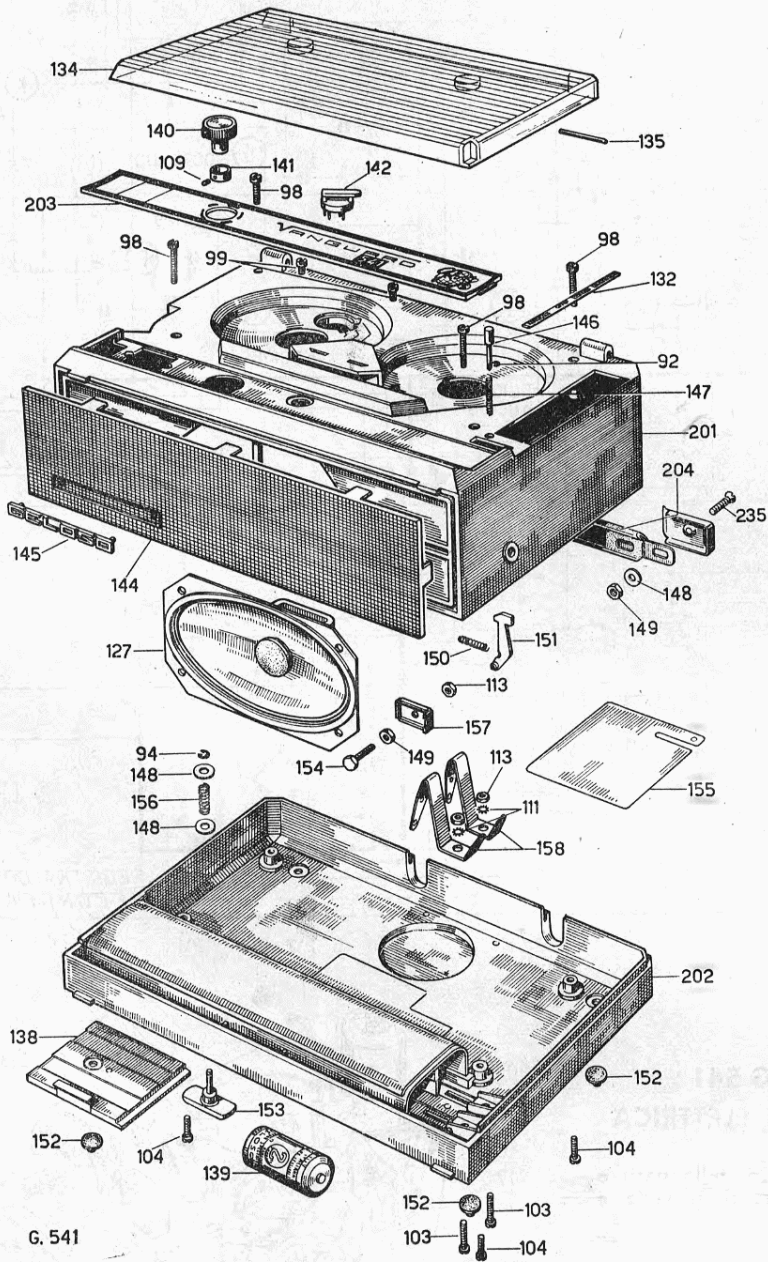

G. 541

# G 541 - PARTE MECCANICA

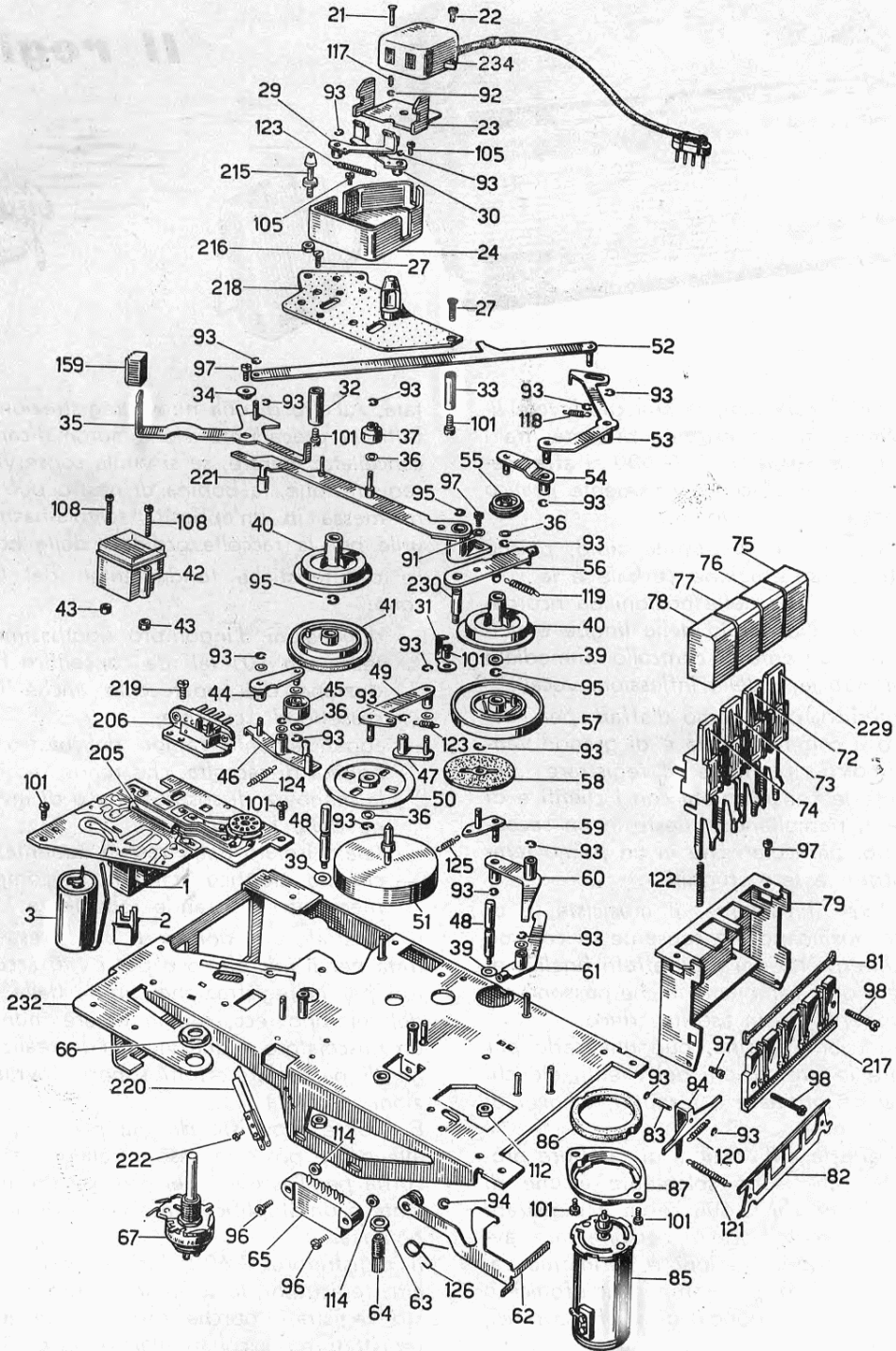

G. 541

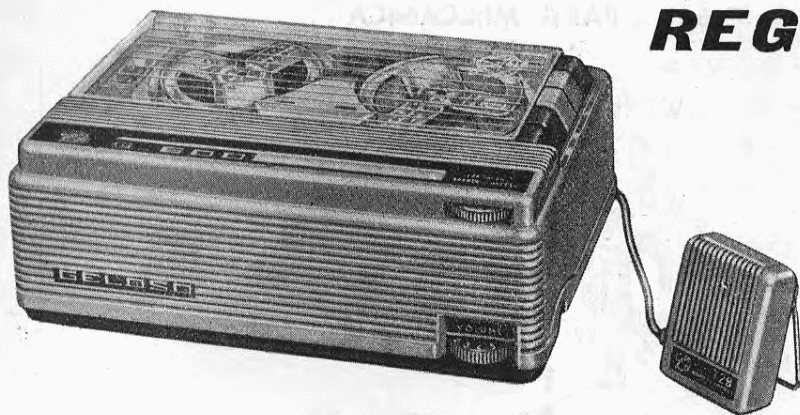

# REGISTRATOR

## Il registratore



Per le sue prestazioni, la sua gradevole linea estetica, la sua estrema praticità, tra i numerosi tipi realizzati il G 600 si affermerà come un apparecchio veramente pratico e tecnicamente perfetto.

Per lo studente è di grande aiuto, poichè consente la registrazione verbale e la successiva ripetizione delle nozioni da ricordare, mentre nello studio delle lingue e della dizione consente il controllo immediato della pronuncia e delle inflessioni vocali.

Per il medico, per l'uomo d'affari, per l'avvocato o il commercialista è di grande vantaggio, poichè permette di registrare integralmente le consultazioni con i clienti e di desumere, riascoltando queste in un secondo tempo, particolari che in un primo tempo possono essere sfuggiti.

Per l'attore, il cantante, il musicista, è di prezioso ausilio poichè consente di controllare le interpretazioni e gli effetti finali e di effettuare quei cambiamenti che possono essere suggeriti da un ascolto critico.

Il commerciante, infine, può utilizzarlo per registrare le ordinazioni dei clienti, elenchi di merci da ordinare a fornitori, elenchi di inventario, ecc.

Oltre a queste utilizzazioni di carattere professionale, che sono solamente alcune di quelle possibili, il G 600 serve a registrare e a conservare la voce di persone care, avvenimenti sonori, riunioni e cerimonie familiari ed infine programmi radiofonici o televisivi (canale suono), dischi fonografici, telefonate, ecc.

La durata del nastro è praticamente illimi-

tata. All'atto di una nuova registrazione, infatti, la precedente viene automaticamente cancellata; mentre, se si vuole conservare la registrazione, la bobina di nastro può essere messa in un'apposita scatola-nastroteca utile per la raccolta ordinata delle bobine. Le caratteristiche fondamentali del G 600 sono:

- dimensioni d'ingombro ridottissime (altezza cm 10) tali da consentire l'introduzione dell'apparecchio anche in un cassetto di scrivania;
- agganciamento rapido del nastro nella bobina di raccolta, che rende facilissima la manovra di sostituzione o di inversione delle bobine;
- telaio isolato dalla rete d'alimentazione;
- circuito elettrico stampato e complesso meccanico di grande robustezza.

Il registratore è dotato di una presa d'entrata per il microfono o per i vari accoppiatori per la registrazione diretta dalla radio, del telefono, ecc. e può essere munito di un miscelatore a due vie per la realizzazione di particolari effetti sonori, sovrapposizioni, eccetera.

E' inoltre provvisto di una presa di uscita alla quale possono essere collegati sia una cuffia per l'ascolto riservato, sia un altoparlante o un amplificatore esterno di qualsiasi potenza.

Il registratore G 600, infine, consente con altri registratori lo scambio reciproco dei nastri registrati, purchè questi siano sempre registrati ed ascoltati alla velocità di 4,75 cm/sec.

# RE A NASTRO MAGNETICO G 600

ore sul quale potrete sempre contare  
con sicurezza

## UN MAESTRO AI VOSTRI ORDINI

### Insegna - Rievoca - Diverte

#### G 600 - CARATTERISTICHE TECNICHE

**Risposta** ..... 80 ÷ 6500 Hz  
**Velocità del nastro** ..... 4,75 cm/sec  
**Registrazione** ..... su doppia traccia  
**Durata di registrazione con una bobina** 42+42 minuti, utilizzando le due piste.  
**Bobine:** diametro mm 84, per 120 metri di nastro LP  
**Rapporto segnale/disturbo** ..... > 50 dB  
**Fluttuazione complessiva** ..... < 0,5 %  
**Cancellazione** ..... -55 dB  
**Ingresso:** per microfono, per miscelatore a due canali o per qualsiasi altro accoppiatore indicato .... 0,8 mV (su 0,47 MΩ).  
**Uscita:** per altoparlante esterno, per cuffia o per amplificatore BF: impedenza caratteristica 3 ohm.

**Controllo del livello di registrazione:** con indicatore ottico a luminescenza.  
**Comandi:** 5 tasti (registrazione, riavvolgimento, avanti veloce, fermo, audizione) - Volume - Interruttore generale.  
**Valvole usate:** 12AX7 - 6AQ5 - raddrizz. B250/C75.  
**Indicatore di livello:** ..... DM70  
**Microfono di dotazione:** ..... T 28  
**Alimentazione:** con tensione alternata di rete: da 105 a 240 volt, con adattamento mediante cambio tensioni.  
**Potenza media assorbita:** ..... 20 VA  
**Dimensioni** ..... base cm 26 x 17; altezza cm 10  
**Peso netto circa:** ..... kg 2,9

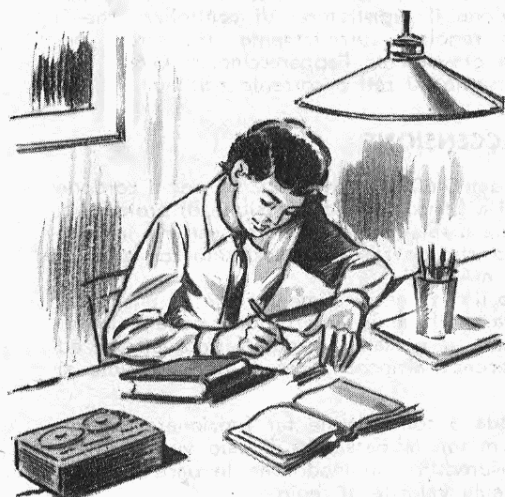

**durerà tutta una vita!**

# COMANDI E CONTROLLI DEL G 600

INDICATORE LIVELLO  
DI REGISTRAZIONE

PRESA PER CUFFIA,  
ALTOPARLANTE O  
AMPLIFIC. ESTERNO

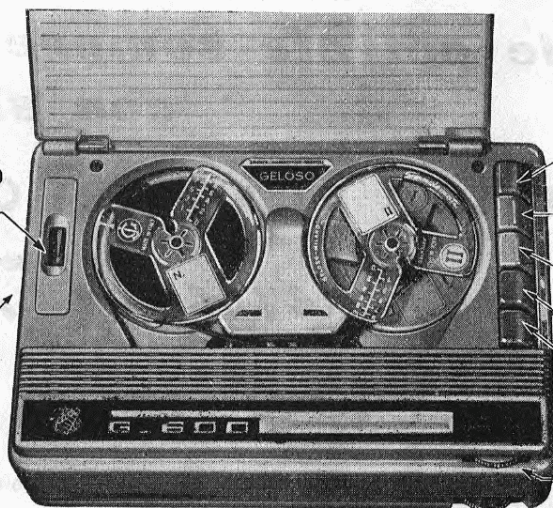

REGISTRAZIONE  
(ROSSO)

RIAVVOLGIMENTO  
(GIALLO)

AVANTI VELOCE  
(BIANCO)

FERMO - ATTESA  
(GRIGIO)

AUDIZIONE  
(VERDE)

PRESA MICROFONO

INTERR. GENERALE

VOLUME

## COME SI USA

### 1 - ADATTAMENTO ALLA TENSIONE DI RETE

Il G 600 deve essere alimentato con tensione alternata alla frequenza di 50 periodi al secondo. L'adattamento alla tensione disponibile si effettua per mezzo del **cambio-tensioni**, situato sotto la bobina di nastro a sinistra. Il cambio-tensioni reca tre valori:

- per tensioni da 105 a 130 volt;
- per tensioni da 140 a 170 volt;
- per tensioni da 200 a 240 volt.

Il bottone con indice dovrà essere estratto e reinserto in corrispondenza della tensione disponibile.

**Importante.** - Cambiando località ci si ricordi **sempre, prima** di mettere in funzione il registratore, di **controllare** che il **cambio-tensioni** sia regolato correttamente. Un errore potrebbe danneggiare gravemente l'apparecchio. Il G 600 non deve essere **mai** inserito su reti a corrente continua.

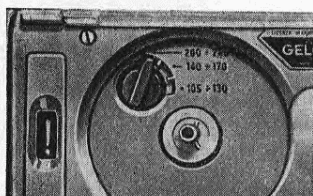

Il cambio tensioni è situato sotto la bobina sinistra. Sfilare la spina e reinsertirla in corrispondenza della tensione disponibile.

### 2 - FUSIBILE - ACCENSIONE

Sul lato posteriore del G 600 si trova l'attacco per il cordone di alimentazione ed a fianco di esso il fusibile di protezione. Per cambiarlo, svitare il relativo cappuccio ed estrarlo insieme al fusibile interrotto, che dovrà essere sostituito con altro di uguale valore (**300 mA**).

Dopo aver collegato il cordone di alimentazione ad una presa di energia elettrica, si aziona l'interruttore ponendolo su « Acceso ». Abbassare il pulsante grigio (fermo, attesa) ed attendere alcuni secondi affinché i catodi delle valvole si riscaldino.

**Nella stagione fredda** è consigliabile far funzionare il registratore per alcuni minuti (abbassando il tasto verde) prima di registrare o di riprodurre, in modo che le parti in moto possano raggiungere la velocità di regime.

FUSIBILE  
ATTACCO CORDONE  
DI ALIMENTAZIONE

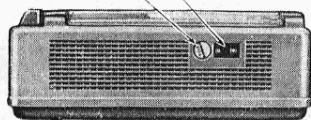

Se il fusibile si interrompe, sostituirlo sempre con un altro di uguale valore (0,3 A).

### 3 - CARICAMENTO DEL NASTRO

Disporre la bobina di nastro da registrare o da ascoltare sul piattello portabobina di sinistra e una bobina vuota su quello di destra. Premere il pulsante grigio, indi svolgere 15-20 cm di nastro, farlo entrare nella fessura della testina magnetica posta fra le due bobine ed inserire l'estremità del nastro entro la bobina vuota. L'agganciamento del nastro alla bobina avviene automaticamente appena inizierà il moto.

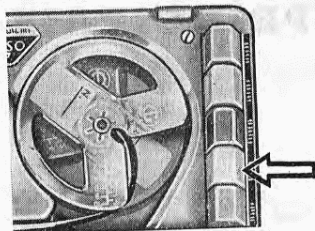

Prima di effettuare il caricamento del nastro, premere il pulsante GRIGIO. Lo stesso pulsante serve a fermare il nastro.

### 4 - REGISTRAZIONE

Infilare la spina del microfono nella relativa presa sul lato destro del registratore. Regolare il comando di volume a circa metà corsa (cifra « 5 »).

Premere ora il tasto rosso (registrazione) ed iniziare la registrazione. Regolare il comando di volume in modo che anche in corrispondenza dei segnali più forti la traccia luminosa verde dell'indicatore di livello posto a fianco della bobina di sinistra **non si spenga mai completamente**. Il microfono deve essere tenuto generalmente a circa 30-40 cm dalla bocca o da una sorgente sonora di media intensità. Le oscillazioni di luminosità dell'indicatore di livello servono a controllare la giusta intensità di registrazione anche quando, invece del microfono, vengono collegati alla presa « Microfono » i vari accoppiatori, descritti più avanti, per la ripresa diretta dalla radio, TV-suono, telefono, ecc.

Terminata la registrazione premere il pulsante grigio (ferma attesa).

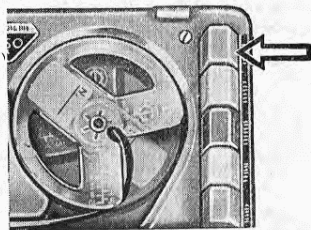

Per registrare: pulsante ROSSO.

### 5 - RIAVVOLGIMENTO DEL NASTRO

Per **riascoltare** ciò che è stato registrato occorre prima riportare il nastro al punto d'inizio della registrazione premendo il pulsante giallo (ritorno), e prendendo come riferimento della quantità di nastro da svolgere le scale graduate stampate in bianco sulle facciate delle bobine originali di nastro magnetico Geloso. Quindi fermare il nastro premendo il tasto grigio (fermo, attesa).

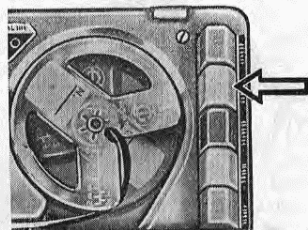

Per riavvolgere: pulsante GIALLO.

### 6 - AUDIZIONE

Premere il **pulsante verde** (audizione) e regolare convenientemente il comando di volume.

### 7 - AVVOLGIMENTO RAPIDO (AVANTI VELOCE)

Serve a raggiungere rapidamente un determinato punto del nastro ove si trova una registrazione che interessa. Si effettua premendo il **tasto bianco** (avanti veloce).

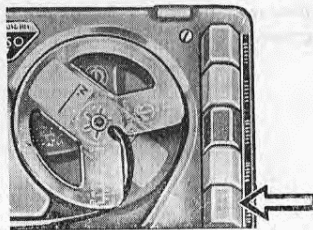

Per riascoltare: pulsante VERDE.

### 8 - INVERSIONE DELLE BOBINE

Il sistema di registrazione del G 600 è a doppia traccia (pista) magnetica. Terminata la registrazione o l'audizione della bobina (durata circa minuti 42) per utilizzare la seconda traccia si **invertano tra loro le bobine**: si avrà così a disposizione un ulteriore uguale tempo di registrazione o di audizione (vedere « Caricamento del nastro »).

### 9 - CANCELLAZIONE DELLE REGISTRAZIONI

La cancellazione di quanto si trova registrato su di una bobina avviene automaticamente all'atto di ogni nuova registrazione. Se si desidera semplicemente cancellare ciò che si è registrato, senza registrare nulla sul nastro, portare a **zero** il comando di volume e premere il tasto rosso, lasciando scorrere il nastro per tutto il tratto che si desidera cancellare.

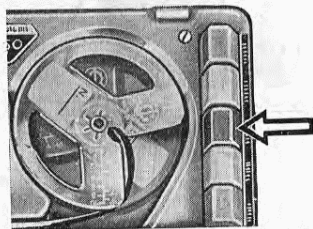

Per raggiungere rapidamente un determinato punto del nastro: pulsante BIANCO.

# PRINCIPALI APPLICAZIONI DEL G 600



Il registratore G 600 può essere di grande aiuto nello studio, a qualsiasi età...

## 10 - REGISTRAZIONE DIRETTA DELLA VOCE

Innestare a fondo nell'apposita presa la spina del microfono. Parlare con voce normale, mantenendo il microfono alla distanza di 20÷30 cm dalla bocca. Con una distanza maggiore si dovrà proporzionalmente aumentare d'amplificazione (ruotando verso i numeri più alti il regolatore di volume). In questo caso verranno registrati con maggiore intensità anche rumori ambientali. Per ridurre i suoni e i rumori dell'ambiente rispetto alla voce che interessa, occorre avvicinare maggiormente il microfono alla bocca e ridurre l'amplificazione. Per registrare più voci (per esempio una conversazione) mantenere il microfono equidistante dalle diverse persone la cui voce deve essere registrata.

## 11 - REGISTRAZIONE DI MUSICA E CANTO

E' sempre bene effettuare prima qualche prova per stabilire il giusto livello e la più corretta posizione del microfono rispetto all'esecutore o ai vari strumenti.

Si consiglia di mantenere una distanza minima di cm 30÷40 tra microfono e sorgente del suono, e di non variare sensibilmente questa distanza durante l'esecuzione.

Se si tratta di registrare più sorgenti sonore, occorre mantenere il microfono equidistante da esse.

Il microfono T 28 di corredo può dare ottimi risultati anche in questa applicazione assai impegnativa; il suo cavo, se è necessario, potrà essere prolungato di metri 3,50 con la prolunga N. 399; ma se è richiesta una distanza superiore, occorre usare un microfono a media impedenza del tipo dinamico M 60 (omnidirezionale), oppure M 68 a stilo (unidirezionale), che possono avere un cavo lungo anche qualche centinaio di metri. Tra il cavo di questi microfoni e l'entrata del registratore dovrà essere inserito il trasformatore microfonico N. 11/1, munito di raccordo N. 361.



...ed in particolare per chi si dedica alla recitazione, al canto o ad uno strumento musicale per controllare in modo immediato le proprie esecuzioni e a distanza di tempo i propri progressi.

## 12 - REGISTRAZIONE DI PROGRAMMI RADIO E TELEVISIVI (canale suono)

Collegare il circuito d'uscita BF del radiorecettore o del televisore al circuito d'entrata « Microfono » del registratore mediante un accoppiatore N. 9014.

La spina-jack dell'accoppiatore N. 9014 dovrà essere introdotta a fondo nella presa d'entrata del registratore, mentre il cavetto dell'accoppiatore, che è provvisto di pinzette, dovrà essere collegato in parallelo alla bobina mobile dell'altoparlante del radiorecettore o del televisore, o se esistono in questi più altoparlanti con filtri discriminatori di frequenza, direttamente in parallelo all'avvolgimento secondario del loro trasformatore di uscita.

Se il radiorecettore è di nostra produzione ed è provvisto di apposito attacco per il registratore magnetico, esso potrà essere collegato mediante un cordone N. 9087 (provvisto di due spine: una N. 9008 per il registratore, una sub-miniatura N. 9022 per il radiorecettore).

Se il televisore è di nostra produzione ed è costruito dopo il 1960 quindi provvisto anch'esso di attacco per il registratore del suono, potrà essere collegato mediante un cordone N. 9088 (munito di due spine-jack N. 9008).

Per i televisori della nuova serie GTV: 8/240; 8/241; 8F242; 8F243; 8F249 ed 8F252 dotati di apposita presa per registratore, l'accoppiatore adatto è il N. 9014/9022.



Per una ottima registrazione dalla radio o dal televisore (canale suono) usare gli accessori consigliati qui a lato.



### 13 - REGISTRAZIONE DA DISCHI FONOGRAFICI

Collegare mediante l'accoppiatore N. 9081 il pick-up del complesso fonografico usato, con l'entrata « Microfono » del registratore magnetico.

La spina N. 9008 del cordone dovrà essere collegata al registratore; le spinette del pick-up dovranno essere collegate all'aperta presa della scatoletta dell'attenuatore.

Quando si desidera seguire acusticamente la registrazione con l'ascolto diretto e contemporaneo, si dovrà usare un radiofono-grafo, un amplificatore o una valigetta fonografica collegando alla bobina mobile del loro altoparlante l'accoppiatore a trasformatore N. 9014, come s'è detto nel caso precedente.



I dischi fonografici possono essere registrati servendosi dell'accessorio N. 9081

### 14 - REGISTRAZIONE DA TELEFONO

Usare l'accoppiatore telefonico N. 9010 (accoppiatore induttivo-magnetico) che dovrà essere fissato all'apparecchio telefonico, in una posizione da ricercare (perchè cambia da tipo a tipo d'apparecchio) con qualche prova una volta per sempre. In genere la posizione migliore è quella indicata nella figura qui pubblicata. Trovata la giusta posizione, togliere dall'accoppiatore la carta di protezione che ricopre il nastro autoadesivo e applicare l'accoppiatore al telefono con leggera pressione.



Per registrare le telefonate (con la voce di entrambi gli interlocutori) usare l'accessorio N. 9010.

### 15 - MISCELAZIONE

Volendo miscelare il suono inciso su un disco con il suono ripreso con un microfono, o con quello inciso su un altro disco o ricevuto da un radiorecettore, occorre usare il miscelatore N. 9018. La spina-jack di esso dovrà essere introdotta a fondo nella presa « Microfono » del registratore.

I pick-up dei complessi fonografici di nostra attuale produzione dovranno essere collegati alle rispettive prese sempre mediante un accoppiatore attenuatore N. 9081.

I radiorecettori, provvisti di altoparlante, dovranno essere collegati al miscelatore mediante un accoppiatore N. 9014 (vedasi: registrazione da radio). Se si tratta invece di collegare un sintonizzatore, in molti casi esso potrà essere collegato direttamente, o mediante un accoppiatore N. 9081 (lo stesso che si usa per i pick-up piezoelettrici).



L'ascolto singolo è possibile per mezzo di una cuffia (vedi accessori) la cui spina, inserita nella presa « Uscita » del G 600, provoca l'esclusione dell'altoparlante interno.

### 16 - ASCOLTO IN CUFFIA

Per l'ascolto riservato ad una sola persona, può essere usata una cuffia tipo C 37 che consente l'ascolto con un solo oppure con entrambi gli orecchi, o con una cuffia tipo C 36, solamente monoauricolare.

La spina della cuffia dovrà essere introdotta a fondo nella presa « Uscita » del registratore. La sua introduzione provoca l'esclusione dell'altoparlante dal circuito.

### 17 - ASCOLTO CON ALTOPARLANTE ESTERNO

L'altoparlante esterno consigliato per il G 600 è il tipo SP 200/ST, montato nella cassetta N. 3102 o in altra in legno, di maggiori dimensioni. Può essere usato anche l'altoparlante già montato in cassetta, N. 3093. L'altoparlante dovrà essere collegato alla presa « Uscita » del registratore mediante il cordone N. 353.



Le piccole dimensioni del G 600 ne consentono la normale sistemazione in un qualsiasi cassetto di scrivania.



L'uso di un altoparlante esterno di grande diametro montato in adeguato mobile diffusore può migliorare notevolmente la qualità della riproduzione.

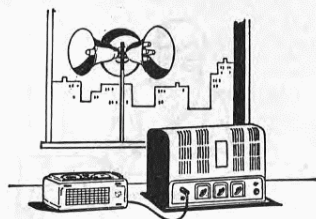

Per ottenere una maggiore potenza di diffusione il G 600 può essere collegato ad un amplificatore esterno mediante un cavo speciale n. 366.



Con un alimentatore c.c./c.a., fornibile come accessorio, si può usare il G 600 in auto o dovunque sia disponibile un accumulatore a 6, 12, 24 volt.

## 18 - ASCOLTO CON AMPLIFICATORE DI POTENZA

Mediante un cordone N. 366 collegare il registratore all'entrata « fono » di un amplificatore o di un radoricevitore o radiofonografo.

Se dovrà essere collegato ad un amplificatore avente presa fono con attacco schermato coassiale (tipo americano), dovrà essere usato il cordone N. 365.

La spina N. 9008 di cui sono dotati questi cordoni dovrà essere introdotta a fondo nella presa « Uscita » del registratore.

## 19 - REGISTRAZIONI RISERVATE

Per questa particolare applicazione in un ufficio, studio, ecc., potrà essere usato il microfono da scrittoio tipo M 55, avente la forma e la funzione di portapenna; i cordoni di collegamento potranno essere convenientemente nascosti; il registratore potrà essere tenuto in un cassetto di una scrivania o di un tavolo.

## 20 - COPIE E RIVERSAMENTI DI REGISTRAZIONI - SONORIZZAZIONI

Per questo uso sono richiesti due registratori: alla presa « Uscita » del primo (destinato alla riproduzione del nastro da copiare) dovrà essere collegato il cordone con le pinzette di un accoppiatore N. 9014. Perché questo collegamento sia possibile è necessario che le pinzette siano sostituite con una spina-jack N. 9008.

In parallelo a questa spina, inoltre, dovrà essere collegata anche una resistenza di carico di circa 3 ohm/2 watt.

L'uscita dell'accoppiatore N. 9014 (che corrisponde alla spina N. 9008 già esistente sull'accoppiatore) dovrà essere collegata alla presa « Microfono » del secondo registratore (che avrà la funzione di registratore).

Per non confondere le due spine, è consigliabile legare a ciascuna un cartellino su cui sia scritto a quale circuito appartengono. Se si vorrà ottenere sul nastro in registrazione la miscelazione tra la registrazione del primo nastro e un secondo segnale proveniente da microfono, pick-up fonografico, ecc., potrà essere usato un miscelatore N. 9018 (vedasi: MISCELAZIONE: 15).

## 21 - REGISTRAZIONE ED ASCOLTO SU AUTOMEZZI, IMBARCAZIONI, ECC.

Usando un apposito alimentatore (invertitore) il G 600 potrà essere alimentato con un accumulatore a 6, 12, 24 volt. Il registratore magnetico, cioè, potrà essere usato anche in auto, su imbarcazioni, ecc.

I tipi di invertitori richiesti sono il N. 1496/6 per accumulatore 6 Volt, il N. 1498/12 per 12 Volt, il N. 1498/24 per 24 Volt (vedi a pag. 27).

## 22 - SCAMBIO DELLE BOBINE CON ALTRI REGISTRATORI

Le bobine di nastro registrato col G 600 rispondono alle condizioni standard internazionali prestabilite e perciò possono essere spedite a qualsiasi corrispondente che per l'ascolto disponga di un registratore avente la stessa velocità di transito del nastro, che è di 4,75 cm/sec.

Del pari, qualsiasi altro nastro registrato su altri registratori con questa velocità e col sistema a due piste, può essere ascoltato col G 600.

# ACCESSORI PRINCIPALI DA USARE COL G 600 PER REGISTRARE

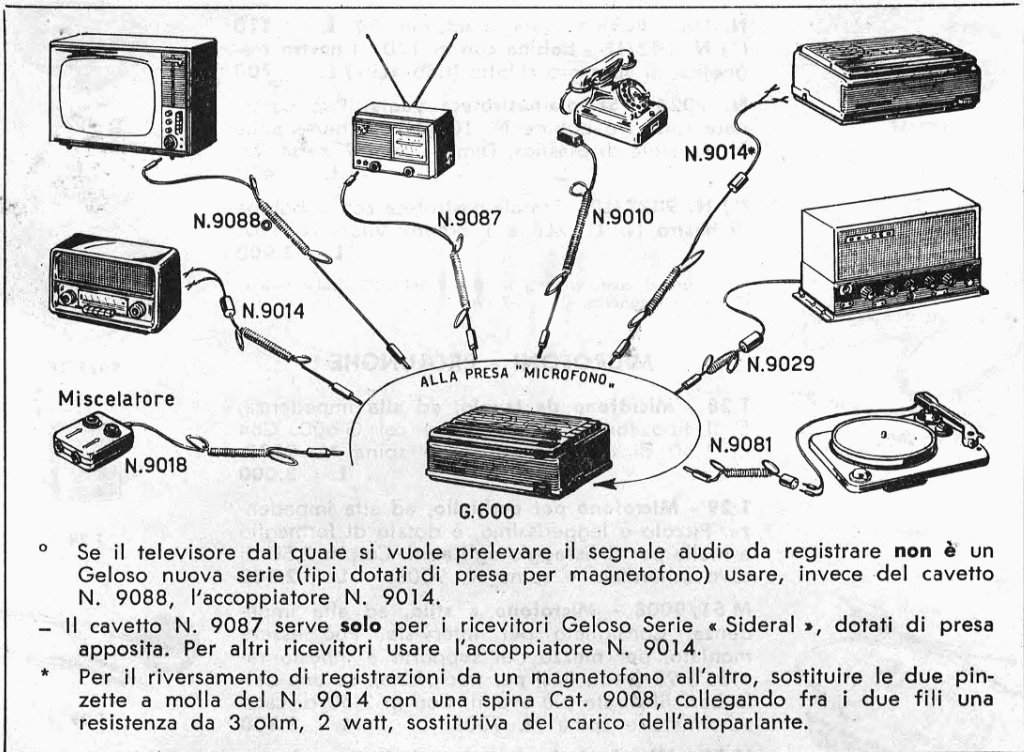

## PER RIPRODURRE LE REGISTRAZIONI

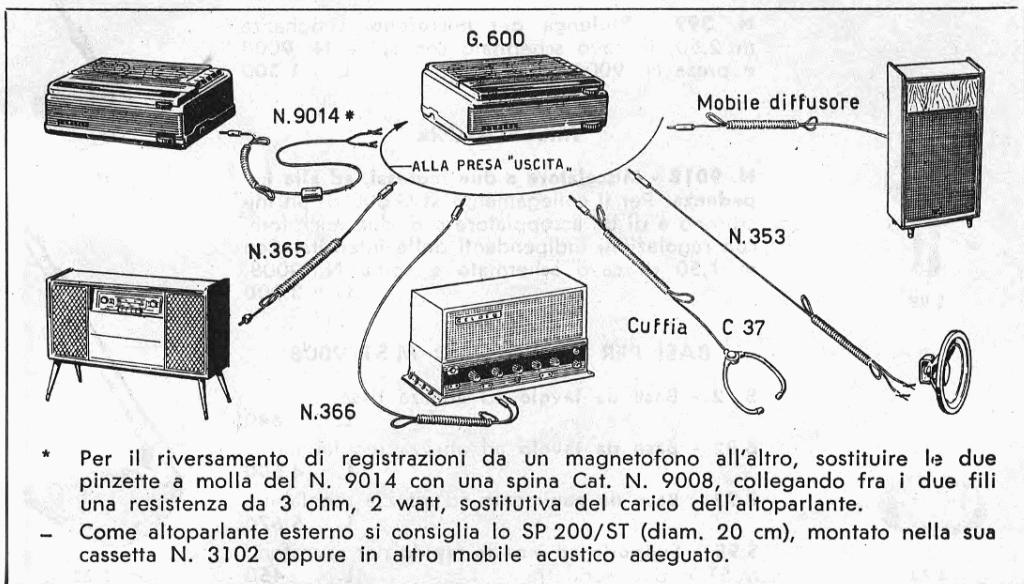

# ACCESSORI PER IL REGISTRATORE G 600

## BOBINE E NASTRO MAGNETICO

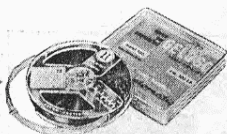

102/LP

**N. 102 - Bobina vuota**, diam. mm 84 L. 110  
 (\*) **N. 102/LP - Bobina con m 120 di nastro magnetico** di spessore ridotto (tipo «LP») L. 700

**N. 9024 - Scatola-nastroteca vuota.** Può contenere fino a 6 bobine N. 102/LP racchiuse nella loro scatola di plastica. Dimens. mm 97x104x93. L. 400

(\*) **N. 9027/LP - Scatola-nastroteca con 5 bobine di nastro N. 102/LP e 1 bobina vuota N. 102.** L. 3.900

(\*) I prezzi comprendono l'imposta del 10% sulle bobine di nastro magnetico (D.L. 1-7-1961).

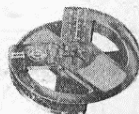

102

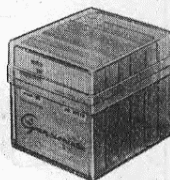

9027/LP

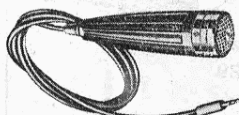

M 51/9008

## MICROFONI - PROLUNGHE

**T 28 - Microfono da tavolo**, ad alta impedenza, E' il tipo fornito in dotazione col G 600. Con m 1,50 di cavo schermato e spina N. 9008. L. 3.000

**T 29 - Microfono per occhietto**, ad alta impedenza. Piccolo e leggerissimo, è dotato di fermaglio a molla per il fissaggio agli abiti. Con m 2,50 di cavo schermato e spina N. 9008. L. 2.500

**M 51/9008 - Microfono a stilo**, ad alta impedenza. Consigliato per interviste. Può essere montato, per mezzo del supporto a innesto rapido S 98 (vedi: Basi per microfono), su una delle basi illustrate più avanti. Con m 2,50 di cavo schermato e spina N. 9008. L. 3.300

**M 55 - Microfono da scrittoio**, ad alta impedenza. Ha la forma e la funzione di un portapenna per scrivania. Con penna a sfera di qualità, m 1,50 di cavo schermato e spina N. 9008. L. 7.500

**N. 399 - Prolunga per microfono.** Lunghezza m 2,50, in cavo schermato con spina N. 9008 e presa N. 9004/S L. 1.300

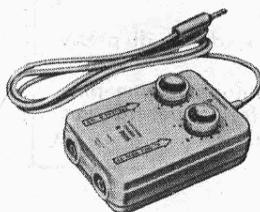

9018

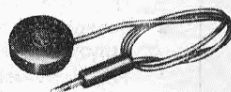

T 29



M 55



S 98

## MISCELATORE

**N. 9018 - Miscelatore a due ingressi**, ad alta impedenza. Per il collegamento al G 600 di un microfono e di un accoppiatore o di due microfoni, con regolazioni indipendenti delle intensità. Con m 1,50 di cavo schermato e spina N. 9008. L. 3.000

## BASI PER MICROFONO M 51/9008

**B 72 - Base da tavolo ad altezza fissa.** L. 840

**B 82 - Base da tavolo ad altezza regolabile.** L. 4.600

**B 92 - Base da pavimento ad altezza regolabile.** L. 5.670

**S 98 - Supporto ad innesto rapido** per microfono M 51 e basi suddette L. 450



B 72

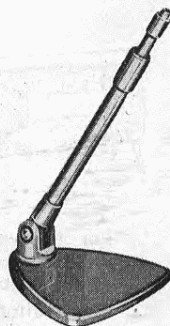

B 82

## ACCOPIATORI E CORDONI DI COLLEGAMENTO

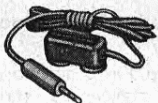

N. 9010

**N. 9010 - Accoppiatore telefonico.** Deve essere applicato a contatto dell'apparecchio telefonico. Con m 1,50 di cavo schermato e spina N. 9008. L. 1.500

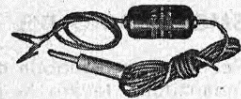

N. 9014

**N. 9014 - Accoppiatore radio-TV, a trasformatore.** Con pinzetta a molla da collegare alla bobina mobile dell'altoparlante, m 1,50 di cavo e spina N. 9008 L. 1.050

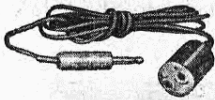

N. 9081

**N. 9014/9022 - Accoppiatore** come il precedente, ma con spina-jak 9008 invece della pinzetta a molla L. 1.050

**N. 9014/9008 - Accoppiatore** come il precedente, ma con spina-iack 9008 invece delle pinzette a molla L. 1.050

**N. 9029 -** Come il N. 9014 ma per altoparlanti aventi impedenza di 500-800 ohm L. 1.050

**N. 9081 - Accoppiatore per giradischi.** Con metri 1,50 di cavo e spina N. 9008 L. 1.300

**N. 9087 - Cordone per registrare** direttamente dai ricevitori Serie «Sideral». Lunghezza m 1,50, con spine N. 9008 e N. 9022 L. 735

**N. 9088 - Cordone per registrare** direttamente dai televisori «Geloso N. Lunghezza m 1,50 con spine N. 9008 L. 735

**N. 353 - Cordone per altoparlante esterno.** Lunghezza m 1,50, con spina N. 9008 e pinzette a molla L. 735

**N. 365 - Cordone per collegamento ai radiofonografi,** per la riproduzione delle registrazioni. Lunghezza m 1,50 con spine N. 9008 e N. 488. Con resistenza di carico L. 735

**N. 366 - Cordone-attenuatore per collegamento a ricevitori od amplificatori esterni.** Lunghezza m 1,50 con spina N. 9008 e spinotti tipo «fono» N. 489. Con resistenza di carico L. 735



N. 9084

N. 365

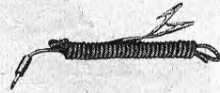

N. 353

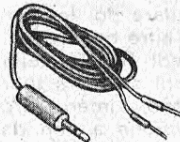

N. 366

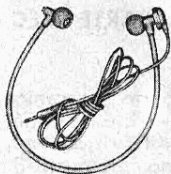

N. 9056/9008

### CUFFIE

**N. 9056/9008 - Cuffia biauricolare magnetica.** Con m. 1,50 di cordone e spina N. 9008. L. 2.300

**C 36 - Cuffia monoauricolare magnetica.** Con m 1,50 di cordone e spina N. 9008 L. 2.000

**C 37 - Cuffia biauricolare magnetica «Stetofono».** Con sostegno per uso monoauricolare. m 1,50 di cordone e spina N. 9008 L. 2.700

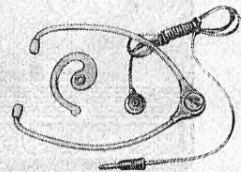

C 37

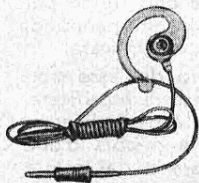

C 36

### VALIGIA CUSTODIA

**N. 9039 - Valigia per G 600,** microfono e accessori L. 2.940

### ALIMENTATORI - CONVERTITORI CC/CA

**N. 1496/6/220 - Alimentatore a transistori 20 VA.** Per alimentare il G 600 con accumulatore a 6 volt in luogo dell'energia elettrica di rete. Uscita 220 volt L. 28.000

**N. 1498/12/220 - Alimentatore a transistori** come il precedente, ma per accumulatore a 12 volt L. 23.000

**N. 1498/24/220 - Alimentatore a transistori,** come il precedente, ma per accumulatore a 24 volt L. 23.000



N. 1498/12/220



N. 9039

# NOTE PER LA MANUTENZIONE DEL G 600

## SMONTAGGIO DEL MOBILE

Per togliere il mobile del registratore occorre innanzitutto levare la mascherina nera superiore, facendo leva con un cacciavite nella piccola tacca indicata in fig. 1 (la mascherina è incastrata a pressione sui due estremi).

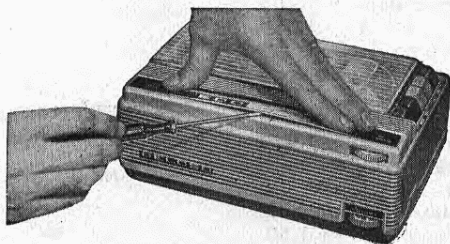

Fig. 1

Svitare poi le due viti sotto la mascherina e le altre quattro sul piano superiore del G 600 (vedi fig. 2): toltà la spina del cambio-tensioni si dovrà tirare verso l'alto, con precauzione, l'intero corpo del mobile, facendo attenzione a non danneggiare la vite coprifusibile sul dietro e le manopole semi-incassate sul fronte dell'apparecchio.

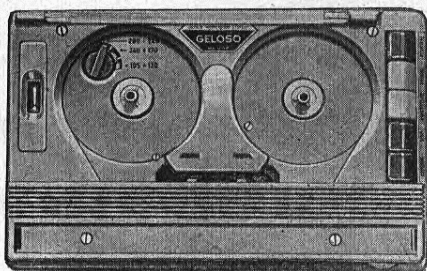

Fig. 2

Tutte le parti del G 600 sono, a questo punto, bene accessibili per le più usuali operazioni di verifica e manutenzione; qualora sia necessario dividere il telaio che porta le parti meccaniche dal circuito elettrico stampato, procedere come segue:

- svitare le 4 viti in basso, 2 su ciascun fianco del registratore;
- sfilare la spinetta tripolare che collega la testina magnetica all'amplificatore (usare una pinza a becchi lunghi);
- sfilare l'occhio elettrico (DM 70) dal suo supporto;

d) svitare la vite centrale posta sul fondo del registratore.

Con una leggera trazione verso l'alto sarà ora possibile separare la parte meccanica dall'amplificatore.

Se è necessario lo smontaggio completo dell'amplificatore, togliere le due viti che fissano l'altoparlante (accessibili dal fondo) e le rimanenti quattro viti (pure accessibili dal fondo) che fissano il circuito stampato al fondo stesso.

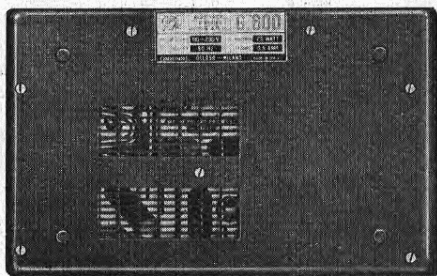

Fig. 3

## NOTE DI SERVIZIO SULLA PARTE MECCANICA

**Lubrificazione** - Affinchè la parte meccanica possa funzionare con perfetta efficienza è necessario evitare un eccesso di lubrificazione. Tutti gli organi di moto sono provvisti di una riserva d'olio sufficiente per anni.

Solo quando un ruotismo viene smontato è necessario, dopo averlo ben pulito, ripristinarne la lubrificazione.

A questo scopo occorre usare olio fluido per piccoli motori, assorbendo con un panno di cotone l'eccesso eventualmente applicato.

La frizione a disco di sughero dell'asse portabobina di destra non deve essere lubrificata. L'olio e il grasso deteriorano le parti di gomma. Anche piccole tracce o la nebbia d'olio generata dal moto del motore e dal calore dell'apparecchio, che andassero a depositarsi sulle superfici di gomma dei ruotismi, ne farebbero variare il coefficiente d'attrito causando slittamenti e variazioni di moto.

## PULIZIA DELLA TESTINA MAGNETICA

Dopo un uso rilevante la testina magnetica può anche in parte ricoprirsi di residui (polvere, ecc.). Occorre ripulirla con uno straccio o un pennellino puliti, umettati di etere solforico o di alcol puro. **Non pulirla con corpi metallici (ad es., cacciaviti), che potrebbero**

**danneggiarla irreparabilmente**, ed evitare ogni eccesso di liquido detergente. Per rendere possibile la pulizia della testina è necessario togliere il mobile e premere il pulsante « AVANTI-VELOCE » che produce il sollevamento dei pattini.

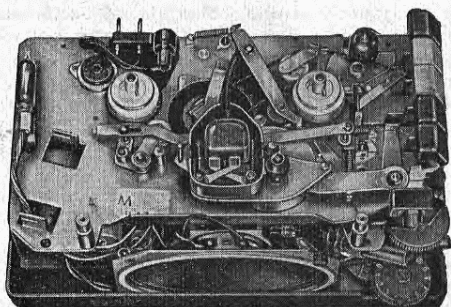

Fig. 4

## NOTE DI SERVIZIO SULLA PARTE ELETTRICA

**Allineamento della «testina magnetica»** - La testina è fissata all'apparecchio mediante una vite ed un tirante. Avvitando o svitando la vite, la testina s'inclina verso destra o verso sinistra.

La posizione teoricamente ottima si ha quando la fessura magnetica della testina si trova esattamente a  $90^\circ$  rispetto all'asse di transito del nastro. Questa posizione è tarata in fabbrica.

Se per qualunque motivo la testina dovesse essere smontata e tolta, si dovrà poi proce-

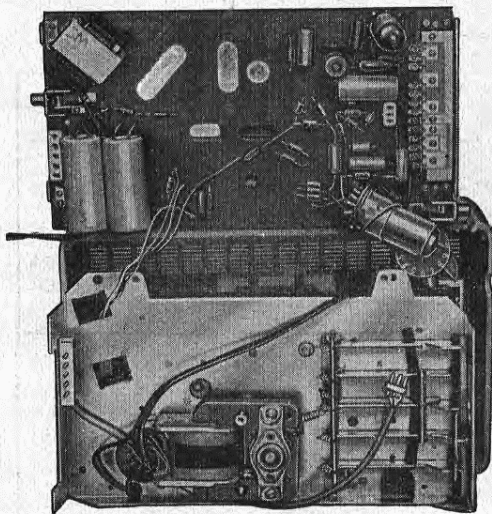

Fig. 5

dere ad un nuovo allineamento operando come segue.

Assicurarsi anzitutto che i feltri dei pattini appoggino perfettamente in piano sulle espansioni.

Inserire poi nella presa-jack « Uscita » un misuratore di uscita (voltmetro c.a., a rad-drizzatore, 3 volt fondo scala) al quale eventualmente si può collegare in parallelo una resistenza di 3 ohm circa.

Montare infine sul magnetofono il nastro campione appositamente fornito dalla Casa, sul quale è registrato un segnale continuo a 4.000 Hz, ruotare il potenziometro del volume verso destra fino a metà corsa e ascoltare la riproduzione. Si leggerà una certa tensione sul voltmetro che varierà a seconda del senso in cui si girerà la vite di destra della testina magnetica.

Ruotare a destra o a sinistra detta vite, fino a leggere sul voltmetro la tensione più alta (senza ritoccare il regolatore di volume).

Se non si disponesse del nastro campione suddetto, impiegare un nastro portante musica (possibilmente ricca di note alte) registrato con un altro apparecchio sicuramente efficiente, ed allineare la testina nel punto in cui la riproduzione musicale è di tonalità più acuta, cioè più ricca di frequenze alte.

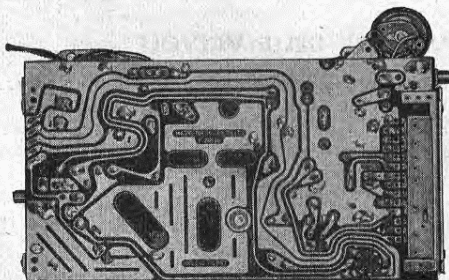

Fig. 6

**Taratura dell'indicatore di livello di registrazione.** - La resistenza semifissa «A» serve per la taratura dell'indicatore del livello di registrazione. Essa viene regolata in fabbrica in sede di collaudo e non è quindi necessario, normalmente, ritoccare la regolazione: nel caso però in cui, per sostituzione delle valvole o per altri motivi, le variazioni luminose fossero insufficienti od eccessive si operi come segue:

— porre il G 600 in posizione « registrazione »;

— bloccare momentaneamente il funzionamento dell'oscillatore supersonico, collegando a massa la griglia della valvola 6AQ5;

— applicare un segnale a 400 Hz (usando un generatore a BF) all'ingresso dell'apparecchio (circa 10 mV) e regolare il volume in

modo da ottenere 10 V sulla placca del 2° triodo 12AX7;

— regolare con un piccolo cacciavite la resistenza (indicata 465 nel disegno in basso di pag. 31) fino ad ottenere la minima lunghezza della traccia luminosa dell'indicatore.

**Verifica e regolazione della corrente di polarizzazione delle testine magnetiche.** - La corrente di polarizzazione delle testine viene tarata in fabbrica in sede di collaudo: il suo valore è di 0,28 amp.

Qualora occorra controllare la taratura, procedere come segue:

— staccare il filo rosso dalla piccola spina della testina magnetica ed inserirvi in serie un amperometro a termocoppia della portata di circa 0,5 amp. fondo scala.

— porre il G 600 in posizione « Registrazione »;

— regolare la resistenza semifissa (indicata 466 nel disegno in basso di pag. 31) a mezzo di un piccolo cacciavite, fino ad ottenere una corrente di 0,28 A;

— disinserire il registratore;

— staccare l'amperometro e riconnettere il filo alla spina della testina magnetica.

**IMPORTANTE:** per questa operazione è strettamente necessario impiegare un amperometro a termocoppia, dovendosi misurare una corrente a frequenza di 35 kHz. La misura non è possibile con alcun altro tipo di strumento.

## FUNZIONI DELLE VALVOLE

L'amplificatore del registratore G 600 utilizza due valvole: una 12AX7 ed una 6AQ5.

Quando è predisposto per registrare (pulsante rosso abbassato) i due triodi della 12AX7

funzionano in qualità di amplificatori a resistenza-capacità, mentre la 6AQ5 è utilizzata per produrre l'energia ad alta frequenza (supersonica) per la cancellazione e la base di magnetizzazione.

In questo caso l'attacco « MICRO » viene collegato all'entrata dell'amplificatore, la testina magnetica risulta collegata all'uscita del secondo triodo della 12AX7, mentre nel circuito viene inserita una rete di resistenze e capacità avente lo scopo di correggere la risposta alla frequenza del dispositivo nastro-testina.

Quando è predisposto per l'ascolto (pulsante verde abbassato) i due triodi della 12AX7 funzionano come amplificatori di tensione, mentre il pentodo 6AQ5 è utilizzato in funzione di amplificatore di potenza.

In questo caso all'entrata dell'amplificatore risulta collegato l'avvolgimento ad alta impedenza della testina magnetica, mentre l'uscita dell'amplificatore viene collegata alla presa jack « USCITA » (altoparlante incorporato, oppure altoparlante esterno, o cuffia, o altro circuito utilizzatore).

L'amplificatore è alimentato a trasformatore da un avvolgimento separato e da un raddrizzatore al selenio che fornisce la corrente continua necessaria per l'alimentazione anodica. Il primario di rete è separato e pertanto la massa dell'apparecchio risulta completamente isolata dalla rete. Questo particolare consente un comodo diretto collegamento del registratore a qualsiasi circuito di entrata o di uscita senza dover fare uso di un trasformatore separatore di rete.

Le valvole sono accese in parallelo, a 6,3 V. Riportiamo qui la tabella delle tensioni e lo schema elettrico.

## TABELLA TENSIONI G 600

misurate con voltmetro a valvola, regolatore di volume a zero. Alimentazione con 220 V, 50 Hz.

VALVOLA TIPO	REGISTRATORE IN	PIEDINI								
		1	2	3	4	5	6	7	8	9
6AQ5	ascolto registr.	—	10 VCC	3,2VCA	3,1 VCA	195VCC	195VCC	—	—	—
		—	10,8 VCC	3,2VCA	3,1 VCA	195VCC	175VCC	—	—	—
12AX7 (ECC83)	ascolto registr.	65VCC	—	—	3,1 VCA	3,1 VCA	130 VCC	—	1 VCC	3,2VCA
		62 VCC	—	—	3,1 VCA	3,1 VCA	120 VCC	—	0,8 VCC	3,2VCA
<b>TENSIONI AL + DEL RADDRIZZATORE</b>										
RADDRIZZ. TIPO	REGISTRATORE IN			<b>NOTA</b> - Tutte le tensioni sono misurate rispetto alla massa (telai del registratore).						
	ascolto	registrazione	riavvolgimento							
600/20	250 V CC	190 V CC	—							



## SCHEMA ELETTRICO DEL G 600

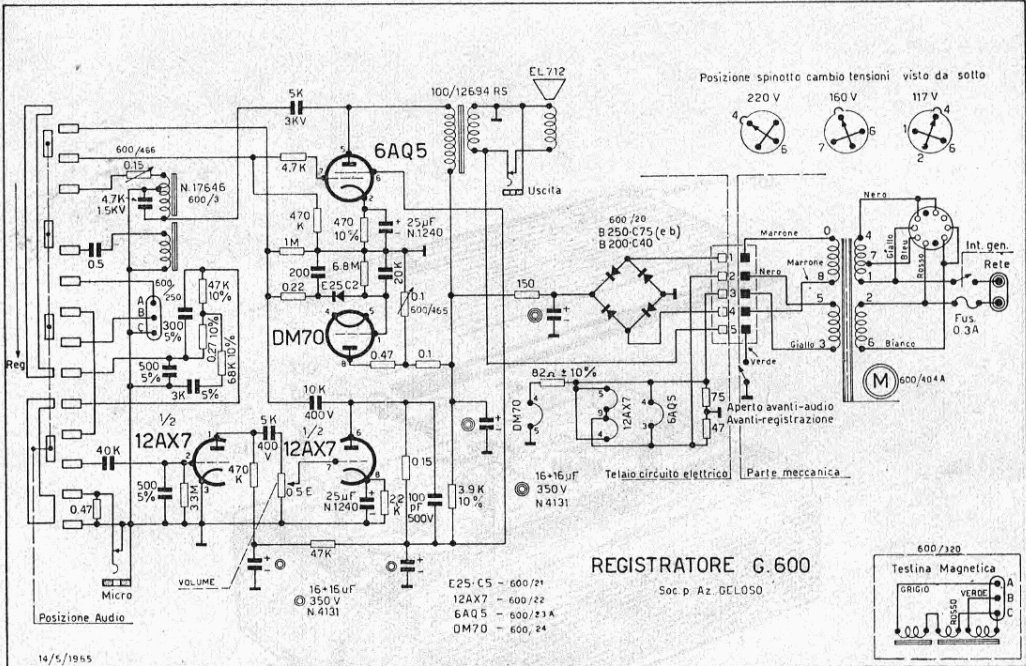

### PARTI DI RICAMBIO PER IL G 600

Di tutte le parti elencate e comprese nei disegni saranno fornite solamente quelle necessarie per la normale manutenzione o riparazione. Esse dovranno essere richieste direttamente alle nostre Filiali o Agenzie, o alla Sede Centrale di Milano. Le parti da noi non ritenute sostitutive per la manutenzione o la riparazione non saranno fornite. In caso di contestazione a tale riguardo l'apparecchio potrà essere inviato presso i nostri Laboratori Riparazioni (presso la Sede di Milano o una delle diverse Filiali o Agenzie) per l'eventuale ripristino della sua efficienza, secondo quanto è stabilito nelle condizioni generali di vendita.

La nomenclatura delle parti, col rispettivo prezzo, è riportata a pag. 34.

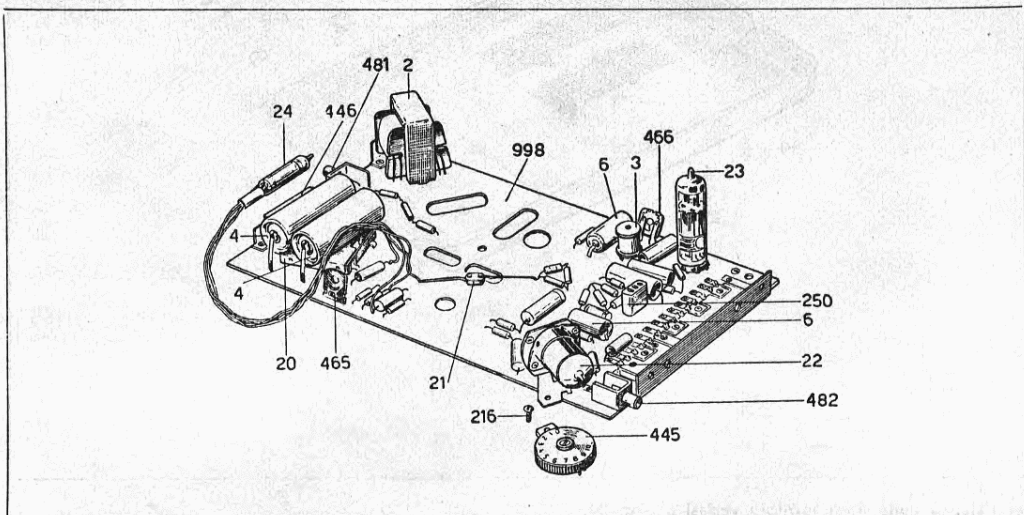

# G 600 - MOBILE

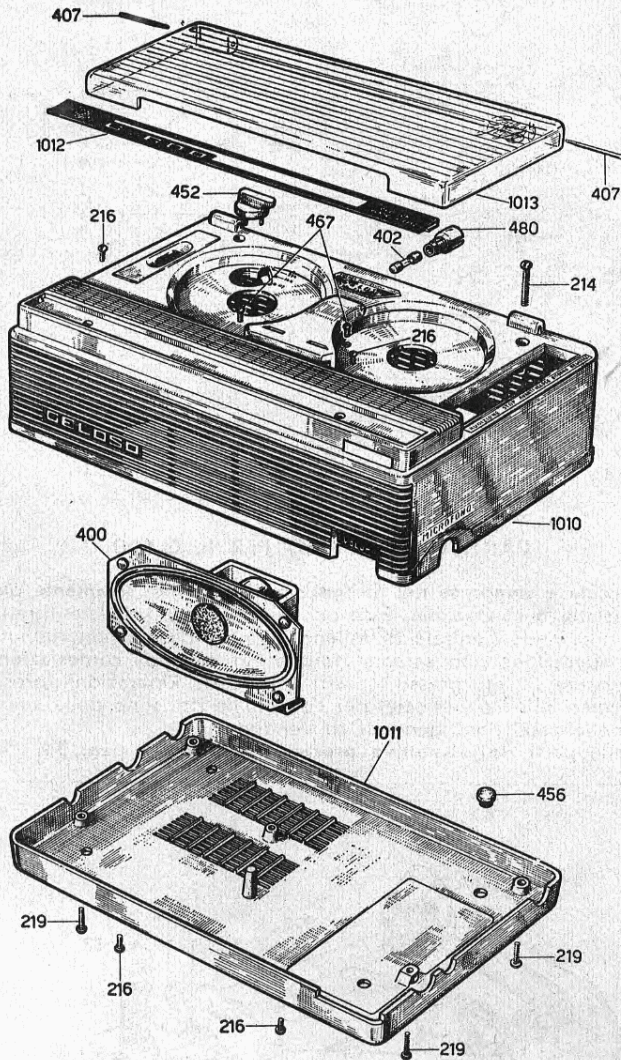

Per l'elenco delle parti fornibili vedasi a pag. 34.

# G 600 - PARTE MECCANICA

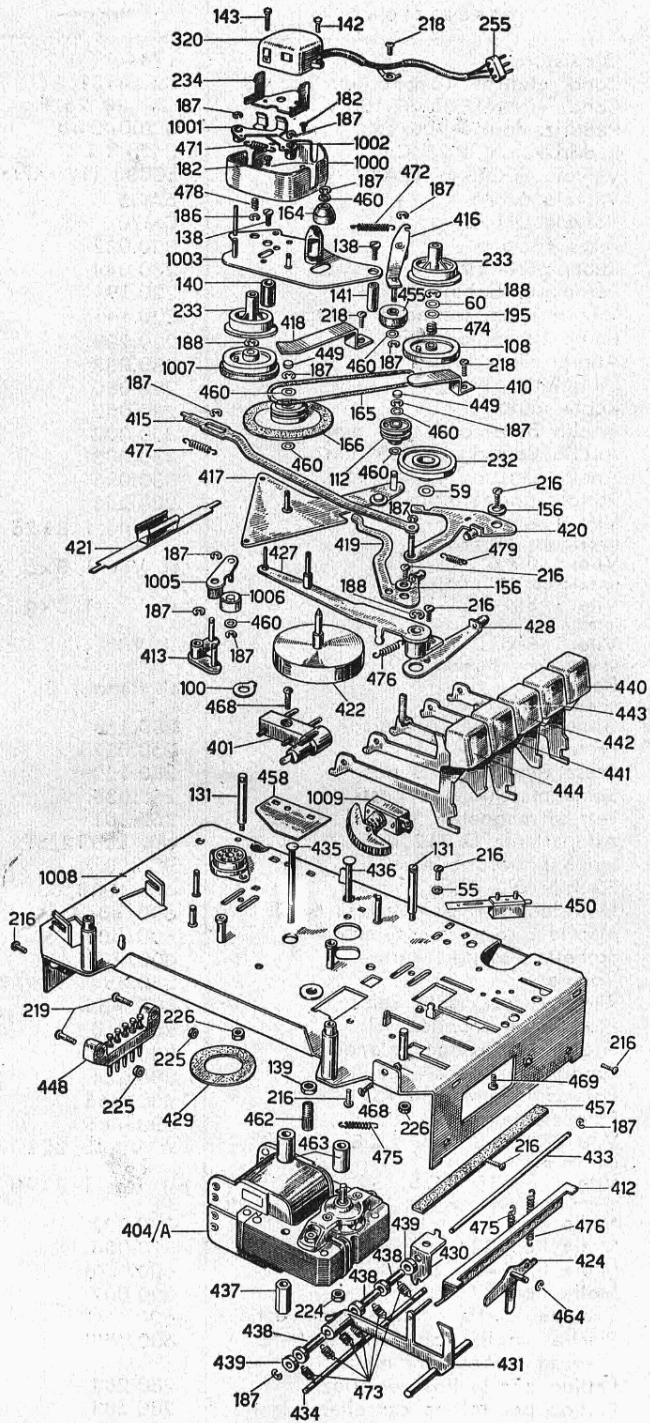

## PARTI DI RICAMBIO PER G 600

G. 600	DESCRIZIONE	Numero	Prezzo di listino L.
3	Oscillatore	17646	250
4	Cond. elettrol. 16 + 16 µF. 350 V.	cat. 4131	275
6	Cond. elettrol. 25 µF. 30 V.	cat. 30/25 F	130
20	Raddrizzatore B 200/c 40	B 200/C 40	1.100
21	Raddrizzatore E 25/C 5	E 25/C 5	250
22	Valvola ECC83 o 12AX7	ECC83 (12AX7)	1.200
23/A	Valvola 6AQ5	6AQ5	1.000
24	Valvola DM 70	DM70	1.400
108	Disco frizione	220.082	70
112	Ruota porta cinghia	280.044	155
131	Perno per bobina	220.191	65
142	Vite regolaz. testina magnetica	220.141	8
143	Perno fissaggio testina	220.208	9
164	Anello ruota folle	280.087	245
165	Cinghietta	220.080	145
166	Ruota moto	280.052	500
186	Anello Benzing Ø 1,9 mm.	350.002	7
187	Anello Benzing Ø 2,3 mm	350.003	7
188	Anello Benzing Ø 4 mm.	350.005	7
198	Scatola porta testina	200.256	800
214	Vite 1/8 x 25 (prezzo per 100 pezzi)	cat. Vite 1/8 x 25	240
216	Vite 1/8 x 6 (prezzo per 100 pezzi)	cat. Vite 1/8 x 6	200
218	Vite 1/8 x 4 T.C.B. (prezzo per 100 pezzi)	cat. Vite 1/8 x 4	200
219	Vite 1/8 x 12 T.C. (prezzo per 100 pezzi)	cat. Vite 1/8 x 12	220
226	Dado 1/8 (prezzo per 100 pezzi)	cat. dado 1/8	400
232	Ghiera frizione recupero	280.154	155
233	Porta bobina	250.037	55
250	Presa femmina a 3 posti	280.122	50
255	Spina maschio a 3 posti	250.035	65
320	Testina magnetica, cavetto, spina	860.001	4.500
400	Altoparlante EL 712 ST	cat. EL 712/ST	1.400
401	Spina portafusibile	80.258	225
402	Fusibile 0,3 A.	cat. 1038/03	40
404/A	Motorino-trasf. per valvola 6AQ5	600/404A	3.150
406	Mobile : carter trasparente	600/406	245
407	Spinetta fissaggio carte	600/407	30
422	Volano	280.054	685
455	Ruota avanzamento veloce	600/455	205
456	Piedini per mobile	260.010	25
462	Grano regolazione volano	280.109	75
464	Anello Benzing Ø 3,2 mm.	350.004	7
465	Potenziometro 100 KΩ	600/465	190
466	Potenziometro 150 KΩ	600/466	190
467	Vite 3/32 x 5 mm. T.C.B. (prezzo per 100 pezzi)	cat. Vite 3/32 x 5	200
468	Vite 1/8 x 10 T.C.B. (prezzo per 100 pezzi)	cat. Vite 1/8 x 10	200
471	Molla tipo 1	320.002	25
474	Molla tipo 32	320.006	25
476	Molla tipo 42	600/476	25
477	Molla tipo 37	320.007	25
481	Jack per cuffia e altoparlante est.	600/481	80
998	Piastra amplif. con parti rivettate senza componenti elettrici	600/998	1.840
1001	Pattino per testina registraz.	280.284	80
1002	Pattino per testina cancellaz.	280.283	80
1004	Feltrino per pattini	200.394	12

## PARTI DI RICAMBIO PER G 600

G. 600	DESCRIZIONE	Numero	Prezzo di listino L.
1005	Leva ruota satellite	600/1005	<b>100</b>
1006	Ruota satellite	600/1006	<b>45</b>
1007	Ghiera retromarcia	600/1007	<b>290</b>
1009	Interruttore 81169	81169	<b>240</b>
1010	Mobile parte super. compl. di carter	600/1010	<b>1.480</b>
1011	Fondo mobile	600/1011	<b>525</b>
1012	Mobile, targa superiore	600/1012	<b>300</b>

## PARTI DI RICAMBIO PER G 541

G 541	DESCRIZIONE	Numero	Prezzo di listino L.
2	Raddrizzatore B 30/C 500/250	B 30/C 500/250	<b>810</b>
3	Cond. elettrol. 800 µF. 30 V.	cat. 4452	<b>380</b>
4	Cond. elettrol. 1 µF. 100 V.	cat. 100/1 C	<b>110</b>
5	Cond. elettrol. 250 µF. 12 V.	cat. 12/250/G	<b>150</b>
7	Cond. elettrol. 100 µF. 15 V.	cat. 15/100/H	<b>150</b>
21	Perno fissaggio testina	220.208	<b>9</b>
22	Vite regolazione testina magnetica	220.141	<b>8</b>
29	Pattino per testina registraz.	280.284	<b>80</b>
30	Pattino per testina cancellaz.	280.283	<b>80</b>
37	Anello ruota folle	280.087	<b>245</b>
40	Porta bobina	250.261	<b>54</b>
41	Ghiera retromarcia	541/41	<b>250</b>
42	Strumento indic. livello modulaz.	890.025	<b>3.600</b>
48	Perno per bobina	220.191	<b>65</b>
50	Ruota moto	280.368	<b>500</b>
51	Volano	280.054	<b>685</b>
55	Ruota marcia avanti veloce	541/55	<b>175</b>
57	Ghiera frizione	541/57	<b>180</b>
58	Ruota recupero	541/58	<b>140</b>
64	Grano regolazione volano	280.130	<b>75</b>
67	Potenz. 25 kohm lin. doppio int.	541/67	<b>510</b>
85	Motorino	541/85	<b>5.000</b>
92	Anello Benzing Ø 1,9 mm.	350.002	<b>7</b>
93	Anello Benzing Ø 2,3 mm.	350.003	<b>7</b>
94	Anello Benzing Ø 3,2 mm.	350.004	<b>7</b>
95	Anello Benzing 4 mm.	350.005	<b>7</b>
96	Vite 1/8 x 12 T.C. (prezzo per 100 pezzi)	cat. Vite 1/8 x 12	<b>220</b>
97	Vite 1/8 x 6 (prezzo per 100 pezzi)	cat. Vite 1/8 x 6	<b>200</b>
98	Vite 1/8 x 25 (prezzo per 100 pezzi)	cat. Vite 1/8 x 25	<b>240</b>
99	Vite 3/32 x 5 mm. T.C.B. (prezzo per 100 pezzi)	cat. Vite 3/32 x 5	<b>200</b>
101	Vite 1/8 x 4 T.C.B. (prezzo per 100 pezzi)	cat. Vite 1/8 x 4	<b>200</b>
104	Vite 1/8 x 15 (prezzo per 100 pezzi)	cat. Vite 1/8 x 15	<b>220</b>
127	Altoparlante	EL713/ST	<b>1.400</b>
134	Carter trasparente	541/134	<b>310</b>
138	Sportello chiusura pile	541/138	<b>100</b>
140	Manopola (con ghiera 141 e vite 109)	541/140	<b>315</b>
152	Piedini per mobile	260.010	<b>25</b>
201	Mobile, parte superiore con retina e sigla, sulla maniglia, carter, targhetta	541/201	<b>2.230</b>
202	Fondo mobile, senza molle	541/202	<b>1.210</b>
234	Testina CR 19	860.007	<b>4.500</b>

## **FILIALI**

### **E CENTRI D'ASSISTENZA TECNICA GELOSO**

#### PIEMONTE - VAL D'AOSTA

**TORINO** - Geloso s.p.a. - Piazza Montanari, 137 - Tel. 36.44.95 - 36.45.21

#### LOMBARDIA

**MILANO** - Geloso s.p.a. - Viale Brenta, 29 - Tel. 56.31.83 - 56.30.75

**BUSTO A.** - Geloso s.p.a. - Corso Italia, 7 - Tel. 3.63.00

**BERGAMO** - Geloso s.p.a. - Via F.lli Calvi, 2 - Tel. 24.82.88

**BRESCIA** - Geloso s.p.a. - Viale Piave, 217 - Tel. 5.25.21

**MANTOVA** - Geloso s.p.a. - Via Cremona, 17 - Tel. 2.03.15

#### TRE VENEZIE

**VERONA** - Geloso s.p.a. - Via M. Bentegodi, 6 - Tel. 2.40.87

**PADOVA** - Geloso s.p.a. - Via P. Sarpi, 37 - Tel. 3.58.51 - 5.08.61

**TRIESTE** - Geloso s.p.a. - Via F. Filzi, 21 - Tel. 3.52.29

**UDINE** - Geloso s.p.a. - Via Poscolle, 3 - Tel. 5.64.23

**BOLZANO** - Geloso s.p.a. - Via Cesare Battisti, 25 - Tel. 3.74.00

#### EMILIA - ROMAGNA

**BOLOGNA** - Geloso s.p.a. - Via di Corticella 187/3 - Tel. 36.08.58 - 36.07.13

**MILANO** - Geloso s.p.a. - Viale Brenta, 29 - Tel. 56.31.83

#### LIGURIA

**GENOVA** - Geloso s.p.a. - Via Timavo, 58 R - Tel. 38.62.28 - 38.34.86

#### TOSCANA

**FIRENZE** - Geloso s.p.a. - Via P.L. da Palestrina, 18 - Tel. 4.23.78

#### LAZIO - UMBRIA

**ROMA** - Geloso s.p.a. - Via S. Damaso, 13 - Tel. 63.02.01 - 63.02.02/3

#### MARCHE

**ANCONA** - Geloso s.p.a. - Via Podesti Arco Papis - Tel. 2.30.91

#### ABRUZZI - MOLISE

**PESCARA** - Geloso s.p.a. - Via A. Vespucci, 61 - Tel. 4.91.12

#### PUGLIE - LUCANIA ORIENTALE - CALABRIA ORIENTALE

**BARI** - Geloso s.p.a. - Piazza A. Gramsci, 3-5 - Tel. 21.05.13 - 23.20.52

#### CAMPANIA - LUCANIA OCCIDENTALE - CALABRIA OCCIDENTALE

**NAPOLI** - Geloso s.p.a. - Piazza G. Pepe, 11 - Tel. 35.50.01 - 35.60.04

**COSENZA** - Geloso s.p.a. - Via Loreto F., 2/12 - Tel. 2.41.31

#### SICILIA

**PALERMO** - Geloso s.p.a. - Via Val di Mazara, 9 - Tel. 51.72.20

**CATANIA** - Geloso s.p.a. - Viale V. Veneto, 201 - Tel. 26.02.86

#### SARDEGNA

**CAGLIARI** - Geloso s.p.a. - Via Garibaldi ang. V. Alghero - Tel. 5.46.41 - 6.37.02

---

Tutte le Regioni d'Italia vengono visitate da personale tecnico e commerciale  
AFFILIATE E DISTRIBUTRICI IN OLTRE 50 PAESI ESTERI

---

## REGISTRATORE MAGNETICO ALTA FEDELTA' G 681

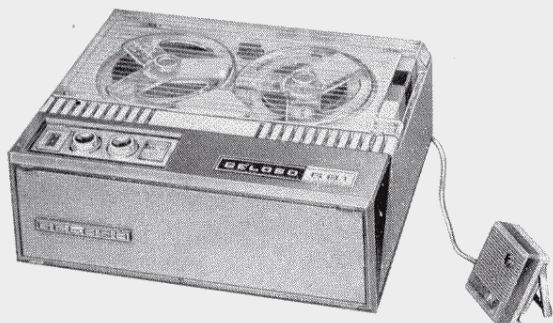

- 3 VELOCITA': 9,5 - 4,75 - 2,38 cm/sec.
- COMANDI A DISTANZA MANUALI OD ELETTRONICI
- FINO A SEI ORE DI REGISTRAZIONE SU UNA BOBINA
- CIRCUITO A TRANSISTORI PER ACCENSIONE ISTANTANEA
- CONTATORE NASTRO A TRE CIFRE
- CONTROLLO FISIOLÓGICO DI VOLUME

**E' il solo registratore** che può funzionare « automaticamente », mettendosi in moto da solo quando voci o suoni raggiungono il microfono e fermandosi quando essi sono cessati (dispositivo brevettato « VOCEMAGIC »). **E' il solo registratore** al quale potrete in qualsiasi momento applicare un sensibilissimo sintonizzatore a Modulazione di Frequenza già internamente collegato per radioregistrazione.

**E' il solo registratore** che può offrirVi una così vasta gamma di economici accessori (miscelatori, accoppiatori, tastiere e pedaliere di telecomando, ecc.) coi quali potrete realizzare qualsiasi registrazione, sia nel campo professionale che come « hobby ad alto livello »!

Prezzo L. 59.500

## RADIOREGISTRATORE AD ALTA FEDELTA' G 682

- **STESSE CARATTERISTICHE DEL G681 (VEDI SOPRA) - IN PIU':**
- **SINTONIZZATORE PER MODULAZIONE DI FREQUENZA, A 13 SEMICONDUTTORI**
- **AGGANCIAMENTO AUTOMATICO DELLE STAZIONI**
- **ALTA FEDELTA' MUSICALE**
- **2 ANTENNE ESTERNE A CORREDO**

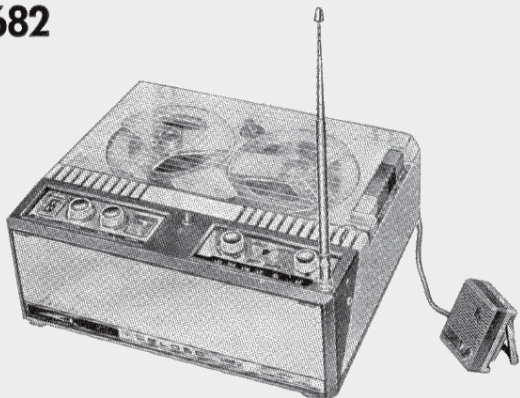

Tre apparecchi in uno! Un registratore magnetico a tre velocità con prestazioni uniche, come il « VOCEMAGIC », col quale « è la Vostra voce che aziona il registratore »; un sintonizzatore per Alta Fedeltà a Modulazione di Frequenza, ed infine un radioregistratore, cioè la combinazione dei due primi apparecchi, da noi studiata in modo che il programma registrato Vi sembrerà l'originale, tanto identica ne sarà la qualità!

Prezzo L. 89.500



I REGISTRATORI MAGNETICI GELOSO SONO DA OLTRE DIECI ANNI CONOSCIUTI, USATI ED APPREZZATI IN TUTTO IL MONDO - L'EREDITÀ DI UNA LUNGA E PROFONDA ESPERIENZA È LA BASE DEL LORO VALIDO E COSTANTE PRIMATO TECNICO

